

MINISTÈRE DE L'ENSEIGNEMENT SUPÉRIEUR
ET DE LA RECHERCHE SCIENTIFIQUE



Institut Supérieur des Etudes
Technologiques de Nabeul



Département de Génie Electrique

Support de cours :

Systemes Logiques (1)
Logique combinatoire

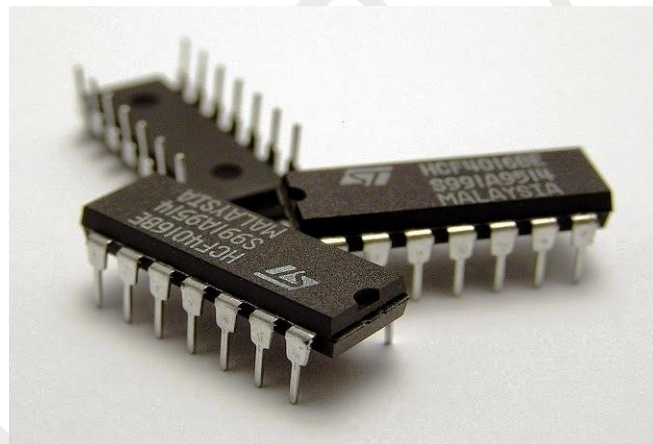

Pour les Classes de 1^{er} année GE

(Tronc Commun)

Elaboré par :

Ben Amara Mahmoud(Technologue)
& Gâaloul Kamel(Technologue)

TABLE DES MATIÈRES

	Page
Chapitre1 : Système de numération et codage des informations	2
1- Objectifs	2
2- Systèmes de numérations	2
3- Changement de base.....	4
4- Les opérations dans les bases	8
5- Codage des informations	13
Chapitre 2 : Algèbre de BOOLE et fonctions logiques	18
1- Objectifs	18
2- Les variables et les fonctions logiques	18
3- Les opérations de base de l’algèbre de BOOLE et les propriétés associées.....	19
4- Matérialisation des opérateurs logiques	20
Chapitre 3 : Représentation et simplification des fonctions logiques combinatoires	28
1- Objectifs	28
2- Représentation d’une fonction logique.....	28
3- Simplification des fonctions logiques	34
4- Résumé : Synthèse d’une fonction logique	38
Chapitre 4 : Les circuits logiques combinatoires	39
1- Objectifs	39
2- Les circuits arithmétiques.....	39
Bibliographie et Webographie	59

Chapitre 1

SYSTEMES DE NUMERATION ET CODAGE DES INFORMATIONS**1. OBJECTIFS**

- Traiter en détails les différents systèmes de numération : systèmes décimal, binaire, octal et hexadécimal ainsi que les méthodes de conversion entre les systèmes de numération.
- Traiter les opérations arithmétiques sur les nombres.
- Etudier plusieurs codes numériques tels que les codes DCB, GRAY et ASCII.

2. SYSTEMES DE NUMERATION

Pour qu'une information numérique soit traitée par un circuit, elle doit être mise sous forme adaptée à celui-ci. Pour cela Il faut choisir un système de numération de base B (B un nombre entier naturel ≥ 2)

De nombreux systèmes de numération sont utilisés en technologie numérique. Les plus utilisés sont les systèmes : Décimal (base 10), Binaire (base 2), Tétral (base 4), Octal (base 8) et Hexadécimal (base 16).

Le tableau ci-dessous représente un récapitulatif sur ces systèmes :

Décimal	Binaire	Tétral	Octal	Hexadécimal
0	0	0	0	0
1	1	1	1	1
2	10	2	2	2
3	11	3	3	3
4	100	10	4	4
5	101	11	5	5
6	110	12	6	6
7	111	13	7	7
8	1000	20	10	8
9	1001	21	11	9
10	1010	22	12	A
11	1011	23	13	B
12	1100	30	14	C
13	1101	31	15	D
14	1110	32	16	E
15	1111	33	17	F

2.1 Représentation polynomiale

Tout nombre **N** peut se décomposer en fonction des puissances entières de la base de son système de numération. Cette décomposition s'appelle la forme polynomiale du nombre **N** et qui est donnée par :

$$N = a_n B^n + a_{n-1} B^{n-1} + a_{n-2} B^{n-2} + \dots + a_2 B^2 + a_1 B^1 + a_0 B^0$$

- **B** : Base du système de numération, elle représente le nombre des différents chiffres qu'utilise ce système de numération.
- **a_i** : un chiffre (ou digit) parmi les chiffres de la base du système de numération.
- **i** : rang du chiffre **a_i**.

2.2 Système décimal (base 10)

Le système décimal comprend 10 chiffres qui sont {0, 1, 2, 3, 4, 5, 6, 7, 8, 9} c'est un système qui s'est imposé tout naturellement à l'homme qui possède 10 doigts. Ecrivons quelques nombres décimaux sous la forme polynomiale :

Exemples :

$$(5462)_{10} = 5 \cdot 10^3 + 4 \cdot 10^2 + 6 \cdot 10^1 + 2 \cdot 10^0$$

$$(239.537)_{10} = 2 \cdot 10^2 + 3 \cdot 10^1 + 9 \cdot 10^0 + 5 \cdot 10^{-1} + 3 \cdot 10^{-2} + 7 \cdot 10^{-3}$$

2.3 Système binaire (base 2)

Dans ce système de numération il n'y a que deux chiffres possibles {0, 1} qui sont souvent appelés bits « binary digit ». Comme le montre les exemples suivants, un nombre binaire peut s'écrire sous la forme polynomiale.

Exemples :

$$(111011)_2 = 1 \cdot 2^5 + 1 \cdot 2^4 + 1 \cdot 2^3 + 0 \cdot 2^2 + 1 \cdot 2^1 + 1 \cdot 2^0$$

$$(10011.1101)_2 = 1 \cdot 2^4 + 0 \cdot 2^3 + 0 \cdot 2^2 + 1 \cdot 2^1 + 1 \cdot 2^0 + 1 \cdot 2^{-1} + 1 \cdot 2^{-2} + 0 \cdot 2^{-3} + 1 \cdot 2^{-4}$$

2.4 Système tétral (base 4)

Ce système appelé aussi base 4 comprend quatre chiffres possibles {0, 1, 2, 3}. Un nombre tétral peut s'écrire sous la forme polynomiale comme le montre les exemples suivants :

Exemples :

$$(2331)_4 = 2 \cdot 4^3 + 3 \cdot 4^2 + 3 \cdot 4^1 + 1 \cdot 4^0$$

$$(130.21)_4 = 1 \cdot 4^2 + 3 \cdot 4^1 + 1 \cdot 4^0 + 2 \cdot 4^{-1} + 1 \cdot 4^{-2}$$

Système Octal (base 8)

Le système octal ou base 8 comprend huit chiffres qui sont {0, 1, 2, 3, 4, 5, 6, 7}. Les chiffres 8 et 9 n'existent pas dans cette base. Ecrivons à titre d'exemple, les nombres 4527_8 et 1274.632_8 :

Exemples :

$$(4527)_8 = 4 \cdot 8^3 + 5 \cdot 8^2 + 2 \cdot 8^1 + 7 \cdot 8^0$$

$$(1274.632)_8 = 1 \cdot 8^3 + 2 \cdot 8^2 + 7 \cdot 8^1 + 4 \cdot 8^0 + 6 \cdot 8^{-1} + 3 \cdot 8^{-2} + 2 \cdot 8^{-3}$$

2.5 Système Hexadécimal (base 16)

Le système Hexadécimal ou base 16 contient seize éléments qui sont {0, 1, 2, 3, 4, 5, 6, 7, 8, 9, A, B, C, D, E, F}. Les chiffres A, B, C, D, E, et représentent respectivement 10, 11, 12, 13, 14 et 15.

Exemples :

$$(3256)_{16} = 3 \cdot 16^3 + 2 \cdot 16^2 + 5 \cdot 16^1 + 6 \cdot 16^0$$

$$(9C4F)_{16} = 9 \cdot 16^3 + 12 \cdot 16^2 + 4 \cdot 16^1 + 15 \cdot 16^0$$

$$(A2B.E1)_{16} = 10 \cdot 16^2 + 2 \cdot 16^1 + 11 \cdot 16^0 + 14 \cdot 16^{-1} + 1 \cdot 16^{-2}$$

3. CHANGEMENT DE BASE

Il s'agit de la conversion d'un nombre écrit dans une base B_1 à son équivalent dans une autre base B_2

3.1 Conversion d'un nombre N de base B en un nombre décimal

La valeur décimale d'un nombre N , écrit dans une base B , s'obtient par sa forme polynomiale décrite précédemment.

Exemples :

$$(1011101)_2 = 1 \cdot 2^6 + 0 \cdot 2^5 + 1 \cdot 2^4 + 1 \cdot 2^3 + 1 \cdot 2^2 + 0 \cdot 2^1 + 1 \cdot 2^0 = (93)_{10}$$

$$(231102)_4 = 2 \cdot 4^5 + 3 \cdot 4^4 + 1 \cdot 4^3 + 1 \cdot 4^2 + 0 \cdot 4^1 + 2 \cdot 4^0 = (2898)_{10}$$

$$(7452)_8 = 7 \cdot 8^3 + 4 \cdot 8^2 + 5 \cdot 8^1 + 2 \cdot 8^0 = (3882)_{10}$$

$$(D7A)_{16} = 13 \cdot 16^2 + 7 \cdot 16^1 + 10 \cdot 16^0 = (3450)_{10}$$

3.1.1 Conversion d'un nombre décimal entier

Pour convertir un nombre décimal entier en un nombre de base B quelconque, il faut faire des divisions entières successives par la base B et conserver à chaque fois le reste de la division. On s'arrête lorsqu'on obtient un résultat inférieur à la base B . Le nombre recherché N dans la base B s'écrit de la gauche vers la droite en commençant par le dernier résultat allant jusqu'au premier reste.

Exemples :

⇒ $(84)_{10} = (?)_2$

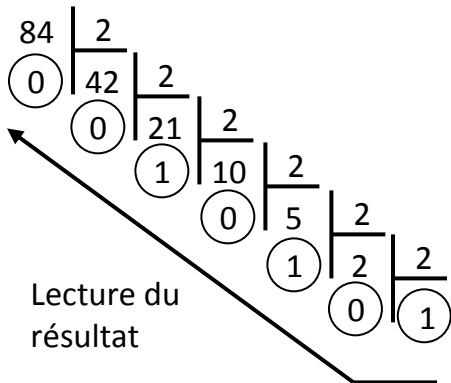

$(84)_{10} = (1010100)_2$

⇒ $(110)_{10} = (?)_8$

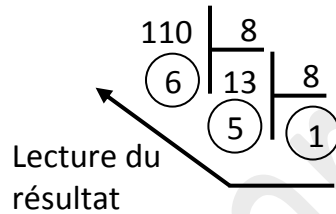

$(110)_{10} = (156)_8$

⇒ $(105)_{10} = (?)_4$

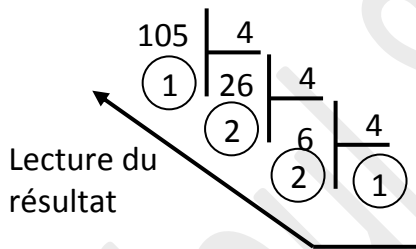

$(105)_{10} = (1221)_4$

⇒ $(827)_{10} = (?)_{16}$

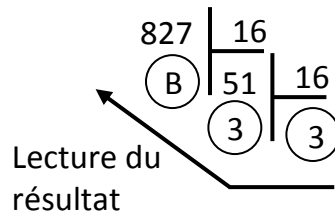

$(827)_{10} = (33B)_8$

3.1.2 Conversion d'un nombre décimal à virgule

Pour convertir un nombre décimal à virgule dans une base **B** quelconque, il faut :

- ⊙ Convertir la partie entière en effectuant des divisions successives par **B** (comme nous l'avons vu précédemment).
- ⊙ Convertir la partie fractionnaire en effectuant des multiplications successives par **B** et en conservant à chaque fois le chiffre devenant entier.

Exemples :

Conversion du nombre (58,625) en base 2

➔ Conversion de la partie entière

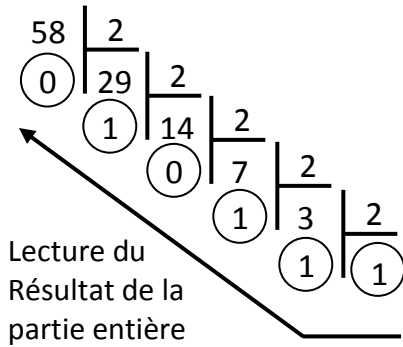

➔ Conversion de la partie fractionnaire

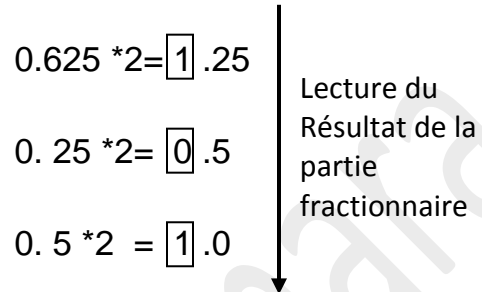

$(58.625)_{10} = (111010.101)_2$

Remarques :

Parfois en multipliant la partie fractionnaire par la base **B** on n'arrive pas à convertir toute la partie fractionnaire. Ceci est dû essentiellement au fait que le nombre à convertir n'a pas un équivalent exacte dans la base **B** et sa partie fractionnaire est cyclique

Exemple : $(0.15)_{10} = (?)_2$

- $0.15 * 2 = \underline{0}.3$
- $0.3 * 2 = \underline{0}.6$
- $0.6 * 2 = \underline{1}.2$
- $0.2 * 2 = \underline{0}.4$
- $0.4 * 2 = \underline{0}.8$
- $0.8 * 2 = \underline{1}.6$
- $0.6 * 2 = \underline{1}.2$
- $0.2 * 2 = \underline{0}.4$
- $0.4 * 2 = \underline{0}.8$
- $0.8 * 2 = \underline{1}.6$

➔ $(0.15)_{10} = (0.001001\underline{1001})_2$

On dit que le nombre $(0.15)_{10}$ est cyclique dans la base 2 de période **1001**.

3.1.3 Autres conversions

Pour faire La conversion d'un nombre d'une base quelconque B_1 vers une autre base B_2 il faut passer par la base **10**. Mais si la base B_1 et B_2 s'écrivent respectivement sous la forme d'une puissance de 2 on peut passer par la base 2 (binaire) :

Base tétrale (base 4) : $4=2^2$ chaque chiffre tétral se convertit tout seul sur 2 bits.

Base octale (base 8) : $8=2^3$ chaque chiffre octal se convertit tout seul sur 3 bits.

Base hexadécimale (base 16) : $16=2^4$ chaque chiffre hexadécimal se convertit tout seul sur 4 bits.

Exemples :

$$\odot (10223)_4 = (\underline{01} \ \underline{00} \ \underline{10} \ \underline{10} \ \underline{11})_2$$

$$\odot (6530)_8 = (\underline{110} \ \underline{101} \ \underline{011} \ \underline{000})_2$$

$$\odot (9A2C)_{16} = (\underline{1001} \ \underline{1010} \ \underline{0010} \ \underline{1100})_2$$

$$\odot (7E9)_{16} = (\underline{13} \ \underline{32} \ \underline{21})_4$$

⊙ $(\underline{11} \ \underline{10} \ \underline{01} \ \underline{00} \ \underline{10})_2 = (3 \ 2 \ 1 \ 0 \ 2)_4$

⊙ $(\underline{101} \ \underline{010} \ \underline{100} \ \underline{111} \ \underline{000})_2 = (5 \ 2 \ 4 \ 7 \ 0)_8$

⊙ $(\underline{1101} \ \underline{1000} \ \underline{1011} \ \underline{0110})_2 = (D \ 8 \ B \ 6)_8$

4. LES OPERATIONS DANS LES BASES

On procède de la même façon que celle utilisée dans la base décimale, Ainsi, il faut effectuer l'opération dans la base 10, ensuite convertir le résultat par colonne la base **B**.

4.1 Addition

Base Binaire	
$\begin{array}{r} 11001001 \\ + \quad 110101 \\ \hline = (11111110)_2 \end{array}$	$\begin{array}{r} 1101110 \\ + \quad 100010 \\ \hline = (10010000)_2 \end{array}$

Base Tétrale	
$\begin{array}{r} 32210 \\ + 1330 \\ \hline = (100200)_4 \end{array}$	$\begin{array}{r} 20031 \\ + 1302 \\ \hline = (21333)_4 \end{array}$

Base Octale	
$\begin{array}{r} 63375 \\ + 7465 \\ \hline = (73062)_8 \end{array}$	$\begin{array}{r} 5304 \\ + 6647 \\ \hline = (14153)_8 \end{array}$

Base hexadécimale	
$\begin{array}{r} 89A27 \\ + EE54 \\ \hline = (9887B)_{16} \end{array}$	$\begin{array}{r} 5304 \\ + CC3B \\ \hline = (11F3F)_{16} \end{array}$

4.2 Soustraction

Base Binaire	
$\begin{array}{r} 1110110 \\ - 110101 \\ \hline = (1000001)_2 \end{array}$	$\begin{array}{r} 1000001001 \\ - 11110011 \\ \hline = (100010110)_2 \end{array}$

Base Tétrale	
$\begin{array}{r} 13021 \\ - 2103 \\ \hline = (10312)_4 \end{array}$	$\begin{array}{r} 2210 \\ - 1332 \\ \hline = (21333)_4 \end{array}$

Base Octale	
$\begin{array}{r} 52130 \\ - 6643 \\ \hline = (43265)_8 \end{array}$	$\begin{array}{r} 145126 \\ - 75543 \\ \hline = (47363)_8 \end{array}$

Base Hexadécimal	
$\begin{array}{r} 725B2 \\ - FF29 \\ \hline = (62689)_{16} \end{array}$	$\begin{array}{r} 45DD3 \\ - 9BF6 \\ \hline = (3C1DD)_{16} \end{array}$

4.3 Multiplication

Base Binaire	
$ \begin{array}{r} 1110110 \\ * \quad 11011 \\ \hline 1110110 \\ 1110110 \\ 1110110 \\ 1110110 \\ \hline = (110001110010)_2 \end{array} $	$ \begin{array}{r} 1010111 \\ * \quad 10011 \\ \hline 1010111 \\ 1010111 \\ 1010111 \\ \hline = (11001110101)_2 \end{array} $

Base Tétrale	
$ \begin{array}{r} 3021 \\ * \quad 113 \\ \hline 21123 \\ 3021 \\ 3021 \\ \hline = (1020033)_4 \end{array} $	$ \begin{array}{r} 13320 \\ * \quad 210 \\ \hline 13320 \\ 33300 \\ \hline = (10123200)_4 \end{array} $

Base Octale	
$ \begin{array}{r} 7506 \\ * \quad 243 \\ \hline 26722 \\ 36430 \\ 17214 \\ \hline = (2334622)_8 \end{array} $	$ \begin{array}{r} 4327 \\ * \quad 651 \\ \hline 4327 \\ 26063 \\ 32412 \\ \hline = (3526357)_8 \end{array} $

Base Hexadécimale	
$ \begin{array}{r} \text{A928} \\ * \quad \text{7D3} \\ \hline \text{1FB78} \\ \text{89708} \\ \text{4A018} \\ \hline = (52\text{B83F8})_{16} \end{array} $	$ \begin{array}{r} \text{6340} \\ * \quad \text{B51} \\ \hline \text{6340} \\ \text{1F040} \\ \text{443C0} \\ \hline = (4632740)_{16} \end{array} $

4.4 Division

Base Binaire	Base Tétrale
$ \begin{array}{r} 11000000110 \quad \quad 1110010 \\ - 1110010 \downarrow \\ \hline 10011100 \quad \quad 11011 \\ - 1110010 \downarrow \\ \hline 10101011 \quad \\ - 1110010 \downarrow \\ \hline 1110010 \quad \end{array} $	$ \begin{array}{r} 300012 \quad \quad 1302 \\ - 1302 \downarrow \\ \hline 10321 \quad \quad 123 \\ - 3210 \downarrow \\ \hline 11112 \quad \end{array} $

Base Octale	Base Hexadécimale
$ \begin{array}{r} 50064 \quad \quad 72 \\ - 442 \downarrow \\ \hline 366 \quad \quad 542 \\ - 350 \downarrow \\ \hline 164 \quad \end{array} $	$ \begin{array}{r} 24328 \quad \quad 2\text{B} \\ - 22\text{F} \downarrow \\ \hline 142 \quad \quad \text{D78} \\ - 12\text{D} \downarrow \\ \hline 158 \quad \end{array} $

5. CODAGE DE L'INFORMATION

Le codage de l'information est nécessaire pour le traitement automatique de celui-ci. Parmi les codes les plus rencontrés, autre que le code binaire naturel on cite le code DCB, le code GRAY, le code p parmi n , le code ASCII ...

5.1 Les codes numériques

5.1.1 Le code binaire Naturel

C'est une représentation numérique des nombres dans la base 2

Décimal	Code Binaire Naturel			
	a_3	a_2	a_1	a_0
0	0	0	0	0
1	0	0	0	1
2	0	0	1	0
3	0	0	1	1
4	0	1	0	0
5	0	1	0	1
6	0	1	1	0
7	0	1	1	1
8	1	0	0	0
9	1	0	0	1
10	1	0	1	0
11	1	0	1	1
12	1	1	0	0
13	1	1	0	1
14	1	1	1	0
15	1	1	1	1

⇒ Ce code présente l'inconvénient de changer plus qu'un seul bit quand on passe d'un nombre à un autre immédiatement supérieur.

5.1.2 Le code binaire réfléchi (code GRAY)

Son intérêt réside dans des applications d'incrémentations où un seul bit change d'état à chaque incrémentations.

Décimal	Code Binaire Naturel				Code Binaire Réfléchi			
	a_3	a_2	a_1	a_0	a'_3	a'_2	a'_1	a'_0
0	0	0	0	0	0	0	0	0
1	0	0	0	1	0	0	0	1
2	0	0	1	0	0	0	1	1
3	0	0	1	1	0	0	1	0
4	0	1	0	0	0	1	1	0
5	0	1	0	1	0	1	1	1
6	0	1	1	0	0	1	0	1
7	0	1	1	1	0	1	0	0
8	1	0	0	0	1	1	0	0
9	1	0	0	1	1	1	0	1
10	1	0	1	0	1	1	1	1
11	1	0	1	1	1	1	1	0
12	1	1	0	0	1	0	1	0
13	1	1	0	1	1	0	1	1
14	1	1	1	0	1	0	0	1
15	1	1	1	1	1	0	0	0

Remarques :

⊙ Conversion du Binaire Naturel vers le Binaire Réfléchi : il s'agit de comparer les bits b_{n+1} et le bit b_n du binaire naturel, le résultat est b_r du binaire réfléchi qui vaut 0 si $b_{n+1}=b_n$ ou 1 sinon. Le premier bit à gauche reste inchangé.

$(6)_{10}=(?)_{BR}$	$(10)_{10}=(?)_{BR}$
$(6)_{BN} = 1 \leftrightarrow 1 \leftrightarrow 0$ $\downarrow \quad \downarrow \quad \downarrow$ $(6)_{BR} = 1 \quad 0 \quad 1$ $(6)_{10}=(110)_{BN}=(101)_{BR}$	$(10)_{BN} = 1 \leftrightarrow 0 \leftrightarrow 1 \leftrightarrow 0$ $\downarrow \quad \downarrow \quad \downarrow \quad \downarrow$ $(10)_{BR} = 1 \quad 1 \quad 1 \quad 1$ $(10)_{10}=(1010)_{BN}=(1111)_{BR}$

⊙ Conversion du Binaire Réfléchi vers le Binaire Naturel: il s'agit de comparer le bit b_{n+1} du binaire naturel et le bit b_n du binaire réfléchi le résultat est b_n du binaire naturel qui vaut 0 si $b_{n+1}=b_n$ ou 1 sinon. Le premier bit à gauche reste inchangé.

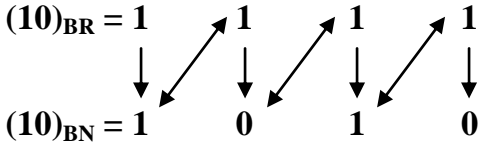
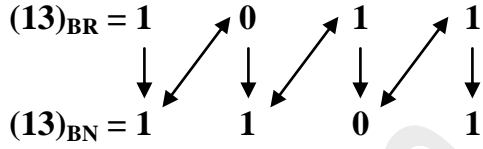
$(10)_{10} = (?)_{BN}$	$(13)_{10} = (?)_{BN}$
$(10)_{BR} = 1$  $(10)_{BN} = 1 \quad 0 \quad 1 \quad 0$ $(10)_{10} = (1111)_{BR} = (1010)_{BN}$	$(13)_{BR} = 1$  $(13)_{BN} = 1 \quad 1 \quad 0 \quad 1$ $(13)_{10} = (1011)_{BR} = (1101)_{BN}$

5.1.2 Le code décimal codé binaire (code DCB)

Sa propriété est d'associer 4 bits représentent chaque chiffre en binaire naturel. L'application la plus courante est celle de l'affichage numérique ou chaque chiffre est associé à un groupe de 4 bits portant le code DCB.

Exemples :

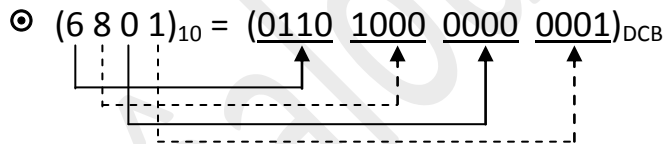
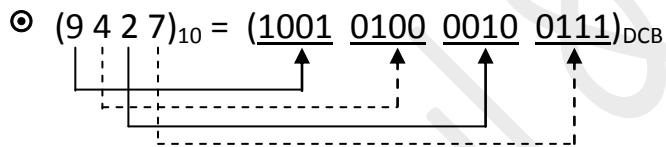

5.1.3 Le code P parmi N

Le code P parmi N est un code à N bits dont P bits sont à 1 et (N-P) bits sont à 0. La lecture de ce code peut être associée à la vérification du nombre des 1 et des 0 dans l'information, ce qui permet de contrôler l'information lue par la détection du code erroné.

Exemple : code 2 parmi 5

Décimal	Code 2 parmi 5				
	a_7	a_4	a_2	a_1	a_0
0	1	1	0	0	0
1	0	0	0	1	1
2	0	0	1	0	1
3	0	0	1	1	0
4	0	1	0	0	1
5	0	1	0	1	0
6	0	1	1	0	0
7	1	0	0	0	1
8	1	0	0	1	0
9	1	0	1	0	0

5.1.3 Le code ASCII

Le code ASCII (American Standard Code for information interchange) est un code alphanumérique, devenu une norme internationale. Il est utilisé pour la transmission entre ordinateurs ou entre un ordinateur et des périphériques. Sous sa forme standard, il utilise 7 bits. Ce qui permet de générer $2^7=128$ caractères. Ce code représente les lettres alphanumériques majuscules et minuscules, les chiffres décimaux, des signes de ponctuation et des caractères de commande.

Chaque code est défini par 3 bits d'ordre supérieur $b_6b_5b_4$ et 4 bits d'ordre inférieur $b_3b_2b_1b_0$. Ainsi le caractère "A" a pour code hexadécimal 41_H

Exemple :

A $\Rightarrow (65)_{ASCII} \Rightarrow (01000001)_2 \Rightarrow (41)_H$

B $\Rightarrow (66)_{ASCII} \Rightarrow (01000010)_2 \Rightarrow (42)_H$

Z $\Rightarrow (90)_{ASCII} \Rightarrow (01011010)_2 \Rightarrow (5A)_H$

a $\Rightarrow (97)_{ASCII} \Rightarrow (01100001)_2 \Rightarrow (61)_H$

b $\Rightarrow (98)_{ASCII} \Rightarrow (01100010)_2 \Rightarrow (62)_H$

z $\Rightarrow (122)_{ASCII} \Rightarrow (01111010)_2 \Rightarrow (7A)_H$

[$\Rightarrow (91)_{ASCII} \Rightarrow (01011011)_2 \Rightarrow (5B)_H$

{ $\Rightarrow (123)_{ASCII} \Rightarrow (01111011)_2 \Rightarrow (7B)_H$

5.2 Le Transcodage

Une des applications liée au codage des informations est le passage d'un code à un autre. Cette opération est appelée transcodage :

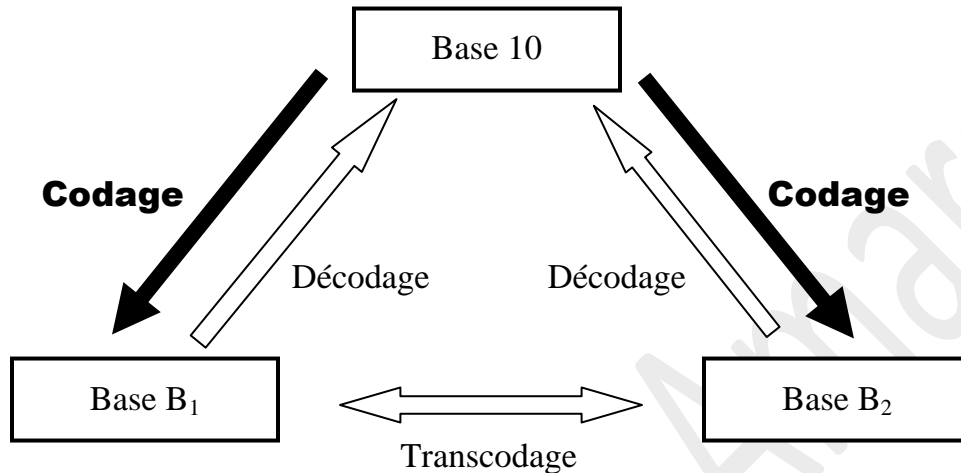

- ⇒ Le codage des informations se fait au moyen d'un circuit combinatoire appelé **Codeur**.
- ⇒ Le décodage des informations se fait au moyen d'un circuit combinatoire appelé **Décodeur**.
- ⇒ Un transcodeur est un **Décodeur** associé à un **Codeur**.

Chapitre 2

ALGÈBRE DE BOOLE ET FONCTIONS LOGIQUES**1. OBJECTIFS**

- Etudier les règles et les théorèmes de l'algèbre de Boole.
- Comprendre le fonctionnement des portes logiques.

2. LES VARIABLES ET LES FONCTIONS LOGIQUES**2.1 Les variables logiques**

Une variable logique est une grandeur qui ne peut prendre que deux états logiques. Nous les symbolisons par 0 ou 1.

Exemples :

- ✚ Un interrupteur peut être soit fermée (1 logique), soit ouvert (0 logique). Il possède donc 2 états possibles de fonctionnement.
- ✚ Une lampe possède également 2 états possibles de fonctionnement qui sont éteinte (0 logique) ou allumée (1 logique).

2.2 Les fonctions logiques

Une fonction logique est une variable logique dont la valeur dépend d'autres variables,

- Le fonctionnement d'un système logique est décrit par une ou plusieurs propositions logiques simples qui présentent le caractère binaire "VRAI" ou "FAUX".
- Une fonction logique qui prend les valeurs 0 ou 1 peut être considérée comme une variable binaire pour une autre fonction logique.
- Pour décrire le fonctionnement d'un système en cherchant l'état de la sortie pour toutes les combinaisons possibles des entrées, on utilisera « La table de vérité ».

Exemple :

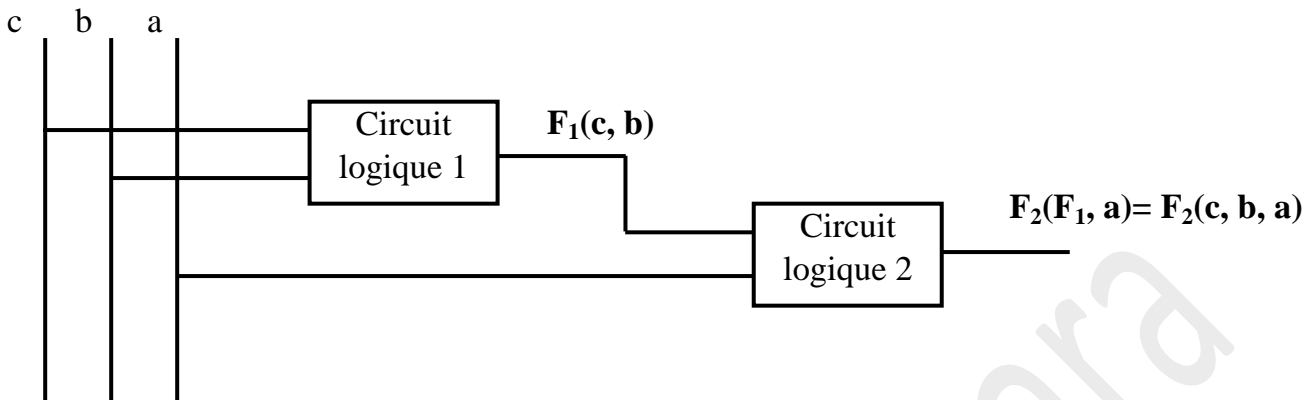

3. LES OPERATIONS DE BASE DE L'ALGEBRE DE BOOLE ET LES PROPRIETES ASSOCIEES

L'algèbre de Boole est un ensemble de variables à deux états {0 et 1} dites aussi booléennes muni de 3 operateurs élémentaires présentés dans le tableau suivant :

Opération logique	Addition	Multiplication	Inversion																																				
	OU	ET	NON																																				
Notation Algébrique	$A \text{ OU } B = A + B$	$A \text{ ET } B = A \cdot B$	Non $A = \bar{A}$																																				
Table de vérité	<table border="1"> <thead> <tr> <th>A</th> <th>B</th> <th>A+B</th> </tr> </thead> <tbody> <tr> <td>0</td> <td>0</td> <td>0</td> </tr> <tr> <td>0</td> <td>1</td> <td>1</td> </tr> <tr> <td>1</td> <td>0</td> <td>1</td> </tr> <tr> <td>1</td> <td>1</td> <td>1</td> </tr> </tbody> </table>	A	B	A+B	0	0	0	0	1	1	1	0	1	1	1	1	<table border="1"> <thead> <tr> <th>A</th> <th>B</th> <th>A.B</th> </tr> </thead> <tbody> <tr> <td>0</td> <td>0</td> <td>0</td> </tr> <tr> <td>0</td> <td>1</td> <td>0</td> </tr> <tr> <td>1</td> <td>0</td> <td>0</td> </tr> <tr> <td>1</td> <td>1</td> <td>1</td> </tr> </tbody> </table>	A	B	A.B	0	0	0	0	1	0	1	0	0	1	1	1	<table border="1"> <thead> <tr> <th>A</th> <th>NON A</th> </tr> </thead> <tbody> <tr> <td>0</td> <td>1</td> </tr> <tr> <td>1</td> <td>0</td> </tr> </tbody> </table>	A	NON A	0	1	1	0
A	B	A+B																																					
0	0	0																																					
0	1	1																																					
1	0	1																																					
1	1	1																																					
A	B	A.B																																					
0	0	0																																					
0	1	0																																					
1	0	0																																					
1	1	1																																					
A	NON A																																						
0	1																																						
1	0																																						

3.1 Les propriétés des opérations de base

Quelques propriétés remarquables sont à connaître :

Fonctions	OU	ET	Commentaires
1 variable	$A + A = A$	$A \cdot A = A$	Idempotence
	$A + 1 = 1$	$A \cdot 0 = 0$	Elément absorbant
	$A + 0 = A$	$A \cdot 1 = A$	Elément Neutre
	$A + \bar{A} = 1$	$A \cdot \bar{A} = 0$	Complément
	$\overline{\bar{A}} = A$		Involution

Fonctions	OU	ET	Commentaires
2 variables	$A+B=B+A$	$A.B=B.A$	Commutativité
3 variables	$A+(B+C)=(A+B)+C$ $=A+B+C$	$A.(B.C)=(A.B).C$ $=A.B.C$	Associativité
	$A+B.C=(A+B).(A+C)$	$A.(B+C)=A.B+A.C$	Distributivité

3.2 Les théorèmes de l'algèbre de Boole

Pour effectuer tout calcul Booléen, on utilise, en plus des propriétés, un ensemble de théorèmes :

Théorèmes	OU	ET
De DEMORGAN	$\overline{A+B} = \overline{A} . \overline{B}$	$\overline{A.B} = \overline{A} + \overline{B}$
	Ce théorème peut être généralisé à plusieurs variables	
	$\overline{A+B+ \dots +Z} = \overline{A} . \overline{B} . \dots . \overline{Z}$	$\overline{A.B. \dots .Z} = \overline{A} + \overline{B} + \dots + \overline{Z}$
D'absorption	$A+AB=A$	$A.(A+B)=A$
D'allègement	$\overline{A+AB} = \overline{A+B}$	$A.(\overline{A+B}) = \overline{A.B}$
	$A.B + \overline{A}C + BC = \overline{A}B + \overline{A}C$	

4. MATERIALISATION DES OPERATEURS LOGIQUES

4.1 Les portes logiques de base

Les portes logiques sont des circuits électroniques dont les fonctions de transfert (relations entre les entrées et les sorties) matérialisant les opérations de base appliquées à des variables électriques.

4.1.1 La porte ET (AND)

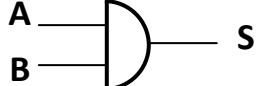
Symbole logique		Equation	Circuit intégré
Symbole International (CEI)	Symbole Européen (MIL)	$S=A.B$	TTL : 7408 CMOS : 4081
			

Si V_0 représente le niveau BAS de tension (état 0) et V_1 représente le niveau HAUT (état 1), on relève en sortie du circuit les tensions données dans la table de fonctionnement et on en déduit la table de vérité.

Table de fonctionnement		
V_A	V_B	V_S
V_0	V_0	V_0
V_0	V_1	V_0
V_1	V_0	V_0
V_1	V_1	V_1

Table de vérité		
A	B	S
0	0	0
0	1	0
1	0	0
1	1	1

4.1.2 La porte OU (OR)



Symbole logique		Equation	Circuit intégré
Symbole International (CEI)	Symbole Européen (MIL)	$S=A+B$	TTL : 7432 CMOS : 4071
			

Table de fonctionnement		
V_A	V_B	V_S
V_0	V_0	V_0
V_0	V_1	V_1
V_1	V_0	V_1
V_1	V_1	V_1

Table de vérité		
A	B	S
0	0	0
0	1	1
1	0	1
1	1	1

Remarque : Il existe des portes logiques OU et ET à 2, 3, 4, 8, et 13 entrées sous forme de circuit intégrés.

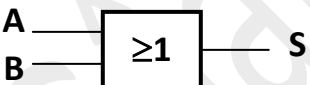
4.1.3 La porte NON (NOT)

C'est une porte à une seule entrée, elle matérialise l'opérateur inverseur.

Symbole logique		Equation	Circuit intégré
Symbole International (CEI)	Symbole Européen (MIL)	$S = \bar{A}$	TTL : 7404 CMOS : 4069
			

Table de fonctionnement		
V_A	V_B	V_S
V_0		V_1
V_1		V_0

Table de vérité		
A		S
0		1
1		0

4.1.4 La porte OU-exclusif (XOR)

Symbole logique		Equation	Circuit intégré
Symbole International (CEI)	Symbole Européen (MIL)	$S = A \oplus B$ $= \bar{A}B * \bar{A}\bar{B}$	TTL : 7486 CMOS : 4070
			

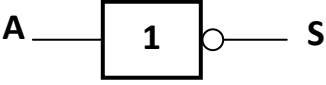
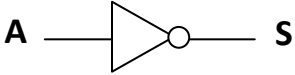
Table de fonctionnement		
V_A	V_B	V_S
V_0	V_0	V_0
V_0	V_1	V_1
V_1	V_0	V_1
V_1	V_1	V_0

Table de vérité		
A	B	S
0	0	0
0	1	1
1	0	1
1	1	0

La fonction OU-exclusif vaut **1** si une seule des entrées est à l'état **1** et l'autre est l'état **0**.

Généralisations de la fonction OU-EXCLUSIF : La sortie de la fonction OU-EXCLUSIF prend l'état logique **1** si un nombre impair des variables d'entrée est à l'état logique **1**.

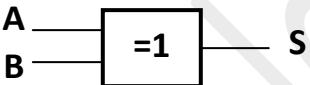
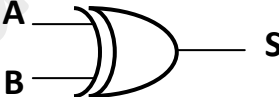
Exemple : OU-exclusif a trois entrées

Symbole logique		Equation	Circuit intégré
Symbole International (CEI)	Symbole Européen (MIL)		
		$S=A\oplus B\oplus C$	TTL : 74386

Table de fonctionnement			
V _A	V _B	V _C	V _S
V ₀	V ₀	V ₀	V ₀
V ₀	V ₀	V ₁	V ₁
V ₀	V ₁	V ₀	V ₁
V ₀	V ₁	V ₁	V ₀
V ₁	V ₀	V ₀	V ₁
V ₁	V ₀	V ₁	V ₀
V ₁	V ₁	V ₀	V ₀
V ₁	V ₁	V ₁	V ₁

Table de vérité			
A	B	C	S
0	0	0	0
0	0	1	1
0	1	0	1
0	1	1	0
1	0	0	1
1	0	1	0
1	1	0	0
1	1	1	1

4.2 Les portes universelles

Autre que les portes logiques de base (ou élémentaires), il existe des portes appelées portes logique universelles (complètes) telles que les portes NON-ET et NON-OU.

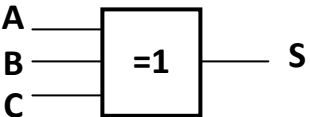
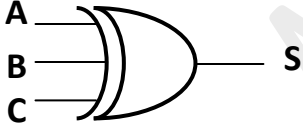
4.2.1 La porte NON-ET (NAND)

Elle est équivalente à une porte suivie d'un inverseur.

Symbole logique		Equation	Circuit intégré
Symbole International (CEI)	Symbole Européen (MIL)		
		$S = A B$ $S = \overline{A \cdot B}$ $S = \overline{A+B}$	TTL : 7400 CMOS : 4011-4093
			

Table de fonctionnement		
V _A	V _B	V _S
V ₀	V ₀	V ₁
V ₀	V ₁	V ₁
V ₁	V ₀	V ₁
V ₁	V ₁	V ₀

Table de vérité		
A	B	S
0	0	1
0	1	1
1	0	1
1	1	0

Pour la porte NAND à trois entrées on trouve :

Symbole logique		Equation	Circuit intégré
Symbole International (CEI)	Symbole Européen (MIL)		
		$S = A B C$ $S = \overline{A \cdot B \cdot C}$ $S = \overline{A+B+C}$	TTL : 7410 CMOS : 4023
			

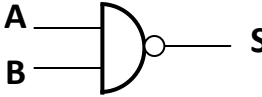
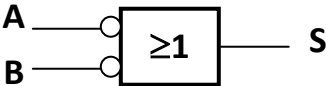
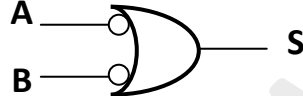
Table de fonctionnement			
V _A	V _B	V _C	V _S
V ₀	V ₀	V ₀	V ₁
V ₀	V ₀	V ₁	V ₁
V ₀	V ₁	V ₀	V ₁
V ₀	V ₁	V ₁	V ₁
V ₁	V ₀	V ₀	V ₁
V ₁	V ₀	V ₁	V ₁
V ₁	V ₁	V ₀	V ₁
V ₁	V ₁	V ₁	V ₀

Table de vérité			
A	B	C	S
0	0	0	1
0	0	1	1
0	1	0	1
0	1	1	1
1	0	0	1
1	0	1	1
1	1	0	1
1	1	1	0

4.2.2 La porte NON-OU (NOR)

Elle est équivalente à une porte suivie d'un inverseur.

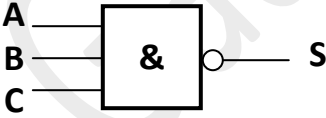
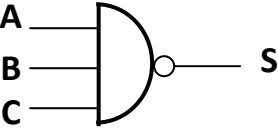
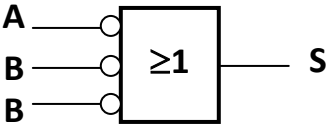
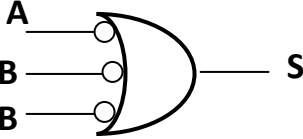

Symbole logique		Equation	Circuit intégré
Symbole International (CEI)	Symbole Européen (MIL)		
		$S = A \downarrow B$ $S = \overline{A+B}$ $S = \overline{A \cdot B}$	TTL : 7402 CMOS : 4001
			

Table de fonctionnement		
V _A	V _B	V _S
V ₀	V ₀	V ₁
V ₀	V ₁	V ₀
V ₁	V ₀	V ₀
V ₁	V ₁	V ₀

Table de vérité		
A	B	S
0	0	1
0	1	0
1	0	0
1	1	0

Pour la porte NOR à trois entrées on trouve :

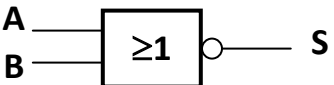
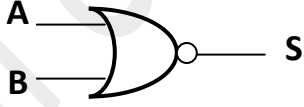
Symbole logique		Equation	Circuit intégré
Symbole International (CEI)	Symbole Européen (MIL)		
		$S = A \downarrow B \downarrow C$ $S = \overline{A+B+C}$ $S = \overline{\overline{A} \cdot \overline{B} \cdot \overline{C}}$	TTL : 7427 CMOS : 4025
			

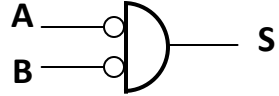
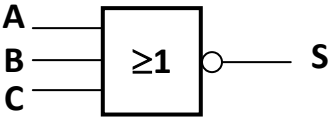
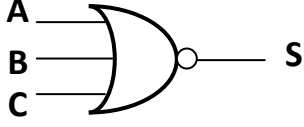
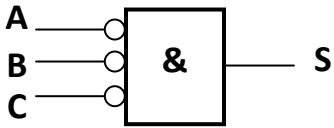
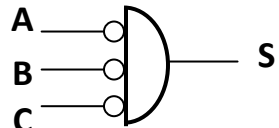
V_A	V_B	V_C	V_S
V_0	V_0	V_0	V_1
V_0	V_0	V_1	V_0
V_0	V_1	V_0	V_0
V_0	V_1	V_1	V_0
V_1	V_0	V_0	V_0
V_1	V_0	V_1	V_0
V_1	V_1	V_0	V_0
V_1	V_1	V_1	V_0

A	B	C	S
0	0	0	1
0	0	1	0
0	1	0	0
0	1	1	0
1	0	0	0
1	0	1	0
1	1	0	0
1	1	1	0

4.2.3 Exercice

1) Démontrer si les fonctions universelles sont associatives :

$$(A|B)|C \stackrel{?}{=} A|(B|C) \stackrel{?}{=} A|B|C$$

$$(A \downarrow B) \downarrow C \stackrel{?}{=} A \downarrow (B \downarrow C) \stackrel{?}{=} A \downarrow B \downarrow C$$

2) Réaliser la fonction NAND à trois entrées à l'aide des opérateurs NAND à deux entrées.

Réponse :

1)

$$\nabla (A|B)|C = (\overline{A.B})|C = (\overline{A+B})|C = \overline{(\overline{A+B}).C} = \overline{(\overline{A+B})+C} = (A.B)+\overline{C}$$

$$A|(B|C) = A|(\overline{B.C}) = A|(\overline{B+C}) = \overline{A.(B+C)} = \overline{A+(B.C)} = \overline{A+(B.C)}$$

$(A|B)|C \neq A|(B|C)$ alors la fonction NAND n'est pas associative

$$\nabla (A\downarrow B)\downarrow C = (\overline{A+B})\downarrow C = (\overline{A.B})\downarrow C = \overline{(\overline{A.B})+C} = \overline{(\overline{A.B}).\overline{C}} = (A+B).\overline{C}$$

$$A\downarrow (B\downarrow C) = A\downarrow (\overline{B+C}) = A\downarrow (\overline{B.C}) = \overline{A+(\overline{B.C})} = \overline{A.(B.C)} = \overline{A.(B.C)}$$

$(A\downarrow B)\downarrow C \neq A\downarrow (B\downarrow C)$ alors la fonction NOR n'est pas associative

2)

$$\nabla A|B|C = \overline{A.B.C} = \overline{A+BC} = \overline{A+BC} = \overline{A.B.C} = A|[(B|C)|(B|C)]$$

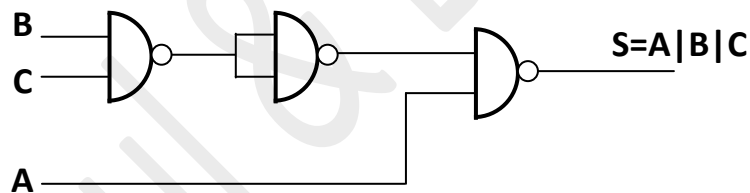

Chapitre 3

**REPRÉSENTATION ET SIMPLIFICATION DES FONCTIONS LOGIQUES
COMBINATOIRES**

1. OBJECTIFS

- Etudier la représentation algébrique d'une fonction logique,
- Comprendre la simplification algébrique d'une fonction logique,
- Faire la synthèse des applications combinatoires.

2. REPRÉSENTATION D'UNE FONCTION LOGIQUE

Une fonction logique est une combinaison de variables binaires reliées par les opérateurs ET, OU et NON. Elle peut être représentée par une écriture algébrique ou une table de vérité ou un tableau de KARNAUGH ou un logigramme.

2.1 Représentation algébrique

Une fonction logique peut être représentée sous deux formes :

- ✚ S. D. P : $\Sigma(\Pi)$ somme des produits,
- ✚ P. D. S. : $\Pi(\Sigma)$ produit des sommes,

2.1.1 Forme somme des produits (Forme disjonctive)

Elle correspond à une somme de produits logiques : $F = \Sigma(\Pi(e_i))$, ou e_i représente une variable logique ou son complément.

Exemple : $F_{1(A, B, C)} = AB + \overline{BC}$.

Si chacun des produits contient toutes les variables d'entrée sous une forme directe ou complémentée, alors la forme est appelée : « **première forme canonique** » ou forme « **canonique disjonctive** ». Chacun des produits est appelé **minterme**.

Exemple : $F_{1(A, B, C)} = \overline{A}BC + A\overline{B}C + \overline{A}B\overline{C} + A\overline{B}\overline{C}$.

2.1.2 Forme Produit de sommes (Forme conjonctive)

Elle correspond à un produit de sommes logiques : $F = \Pi(\Sigma(e_i))$, ou e_i représente une variable logique ou son complément.

Exemple : $F_{2(A, B, C)} = (A+B).(A+\bar{B}+C).$

Si chacune des sommes contient toutes les variables d'entrée sous une forme directe ou complétementée, alors la forme est appelée : « **deuxième forme canonique** » ou forme « **canonique conjonctive** ». Chacun des produits est appelé **maxterme**.

Exemple : $F_{2(A, B, C)} = (A+B+C).(A+B+\bar{C}).(A+\bar{B}+C)$

2.2 Table de vérité

Une fonction logique peut être représentée par une table de vérité qui donne les valeurs que peut prendre la fonction pour chaque combinaison de variables d'entrées.

2.2.1 Fonction complètement définie

C'est une fonction logique dont la valeur est connue pour toutes les combinaisons possibles des variables.

Exemple : La fonction « Majorité de 3 variables » : MAJ(A, B, C)

La fonction MAJ vaut 1 si la majorité (2 ou 3) des variables sont à l'état 1.

Table de vérité				
Combinaison	A	B	C	S=MAJ(A, B, C)
0	0	0	0	0
1	0	0	1	0
2	0	1	0	0
3	0	1	1	1
4	1	0	0	0
5	1	0	1	1
6	1	1	0	1
7	1	1	1	1

2.2.2 Fonction incomplètement définie

Il s'agit d'une fonction dont sa valeur est non spécifiée pour certaines combinaisons de variables. On l'indique le symbole X ou \emptyset ; c'est-à-dire la fonction est indifférente pour certaines combinaisons de variables d'entrées correspondants à des situations qui soient :

- ✚ Ne peuvent jamais suivent dans le système,
- ✚ Ne changent pas le comportement du système.

Exemple : Soit un clavier qui comporte 3 boutons poussoirs P_1 , P_2 et P_3 qui commandent une machine et qui possèdent un verrouillage mécanique tel que 2 boutons adjacents ne peuvent pas être enfoncés simultanément :

$P_1 \odot$	$P_2 \odot$	$P_3 \odot$
Marche manuelle	Arrêt	Augmenter la vitesse

On suppose que P_i appuyé vaut **1** et relâché vaut **0**. D'où la table de vérité de la fonction « **clavier** » qui détecte au moins un poussoir déclenché :

Table de vérité				
Combinaison	A	B	C	Clavier
0	0	0	0	0
1	0	0	1	1
2	0	1	0	1
3	0	1	1	\emptyset
4	1	0	0	1
5	1	0	1	1
6	1	1	0	\emptyset
7	1	1	1	\emptyset

2.2.3 Equivalence entre la table de vérité et les formes canonique

- ✚ Pour établir l'expression canonique disjonctive (la somme canonique) de la fonction : il suffit d'effectuer la somme logique (ou réunion) des mintermes associées aux états pour lesquels la fonction vaut « 1 ».
- ✚ Pour établir l'expression canonique conjonctive (le produit canonique) de la fonction : il suffit d'effectuer le produit logique (ou intersection) des maxtermes associées aux états pour lesquels la fonction vaut « 0 ».

Exemple : La fonction « Majorité de 3 variables » : MAJ(A, B, C)

Table de vérité						
Combinaison	A	B	C	S=MAJ(A, B, C)	Minterme	Maxterme
0	0	0	0	0	$\bar{A} \bar{B} \bar{C}$	$A+B+C$
1	0	0	1	0	$\bar{A} \bar{B} C$	$A+B+\bar{C}$
2	0	1	0	0	$\bar{A} B \bar{C}$	$A+\bar{B}+C$
3	0	1	1	1	$\bar{A} B C$	$A+\bar{B}+\bar{C}$
4	1	0	0	0	$A \bar{B} \bar{C}$	$\bar{A}+B+C$
5	1	0	1	1	$A \bar{B} C$	$\bar{A}+B+\bar{C}$
6	1	1	0	1	$A B \bar{C}$	$\bar{A}+\bar{B}+C$
7	1	1	1	1	$A B C$	$\bar{A}+\bar{B}+\bar{C}$

- ✚ On remarque que **MAJ(A,B,C)=1** pour les combinaisons 3, 5, 6, 7. On écrit la fonction ainsi spécifiée sous une forme dite numérique : **MAJ= R(3,5,6,7)**, Réunion des états 3, 5, 6, 7. La première forme canonique de la fonction **MAJ** s'en déduit directement :

$$MAJ_{(A, B, C)} = \bar{A}BC + A\bar{B}C + AB\bar{C} + ABC.$$

- ✚ On remarque que **MAJ(A,B,C)=0** pour les combinaisons 0, 1, 2, 4. On écrit la fonction ainsi spécifiée sous une forme dite numérique : **MAJ= I(0,1,2,4)**, Intersection des états 0, 1, 2, 4. La deuxième forme canonique de la fonction **MAJ** s'en déduit directement :

$$MAJ_{(A, B, C)} = (A+B+C) \cdot (A+B+\bar{C}) \cdot (A+\bar{B}+C) \cdot (\bar{A}+B+C)$$

- ✚ **NB :** On s'intéresse généralement à la représentation d'une fonction sous la forme d'une somme ou somme canonique (forme disjonctive).

2.3 Logigramme

C'est une méthode graphique basée sur les symboles ou les portes.

Exemple : La fonction « Majorité de 3 variables » : MAJ(A,B,C)

$$MAJ_{(A,B,C)} = AB+BC+AC.$$

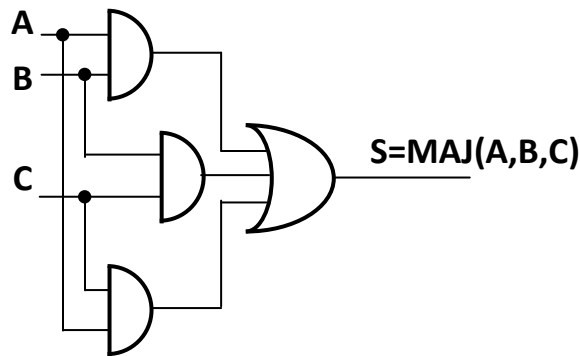

2.4 Le tableau de KARNAUGH (TK)

La méthode du tableau de KARNAUGH permet de visualiser une fonction et d'en tirer intuitivement une fonction simplifiée. L'élément de base de cette méthode est la table de KARNAUGH qui est représenté sous forme d'un tableau formé par des lignes et des colonnes.

2.4.1 Adjacence des cases

Deux mots binaires sont dits adjacents s'ils ne diffèrent que par la complémentaire d'une et d'une seule variable. Si deux mots adjacents sont sommés, ils peuvent être fusionnés et la variable qui en diffère sera éliminée. Les mots ABC et ABC sont adjacents puisqu'ils ne diffèrent que par la complémentarité de la variable C. Le théorème d'adjacence stipule donc qu' $ABC + \overline{ABC} = AB$.

2.4.2 Construction du tableau :

Le tableau de KARNAUGH a été construit de façon à faire ressortir l'adjacence logique visuelle.

- ✚ Chaque case représente une combinaison des variables (minterme),
- ✚ La table de vérité est transportée dans le tableau en mettant dans chaque case la valeur de la fonction correspondante.

La fonction représentée par un tableau de KARNAUGH s'écrit comme la somme des produits associés aux différentes cases contenant la valeur 1.

2.4.3 Règles à suivre pour un problème à n variables : (n>2)

Le tableau de KARNAUGH comporte 2^n cases ou combinaisons, L'ordre des variables n'est pas important mais il faut que respecter la règle suivante :

- ✚ Les monômes repérant les lignes et les colonnes sont attribués de telle manière que 2 monômes consécutifs ne diffèrent que de l'état d'une variable, il en résulte que 2 cases consécutives en ligne ou en colonne repèrent des combinaisons adjacentes, on utilise donc le code GRAY.

Exemple

n=2

		B	
		$\bar{B}(0)$	$B(1)$
A	$\bar{A}(0)$	00	01
	$A(1)$	10	11

n=3

		BC			
		$\bar{B}\bar{C}(00)$	$\bar{B}C(01)$	$BC(11)$	$B\bar{C}(10)$
A	$\bar{A}(0)$	000	001	011	010
	$A(1)$	100	101	111	110

n=4

		CD			
		$\bar{C}\bar{D}(00)$	$\bar{C}D(01)$	$CD(11)$	$C\bar{D}(10)$
AB	$\bar{A}\bar{B}(00)$	0000	0001	0011	0010
	$\bar{A}B(01)$	0100	0101	0111	0110
	$AB(11)$	1100	1101	1111	1110
	$A\bar{B}(10)$	1000	1001	1011	1010

NB : Le Tableau de KARNAUGH à une structure enroulée sur les lignes et les colonnes. Il a une forme sphérique.

2.4.4 Exemple de remplissage du tableau de KARNAUGH à partir de la table de vérité :

Table de vérité					
Combinaison	A	B	C	D	F _(A,B,C,D)
0	0	0	0	0	0
1	0	0	0	1	1
2	0	0	1	0	0
3	0	0	1	1	0
4	0	1	0	0	1
5	0	1	0	1	1
6	0	1	1	0	0
7	0	1	1	1	1
8	1	0	0	0	0
9	1	0	0	1	0
10	1	0	1	0	0
11	1	0	1	1	1
12	1	1	0	0	0
13	1	1	0	1	1
14	1	1	1	0	0
15	1	1	1	1	0

		Tableau de KARNAUGH			
		$\bar{C}\bar{D}(00)$	$\bar{C}D(01)$	$CD(11)$	$C\bar{D}(10)$
AB	$\bar{A}\bar{B}(00)$	0	1	0	0
	$\bar{A}B(01)$	1	1	1	0
	$AB(11)$	0	1	0	0
	$A\bar{B}(10)$	0	0	1	0



3. SIMPLIFICATION DES FONCTIONS LOGIQUES

L'objectif de la simplification des fonctions logiques est de minimiser le nombre de termes afin d'obtenir une réalisation matérielle plus simple donc plus facile à construire et à dépanner et moins coûteuse.

Deux méthodes de simplification sont utilisées :

- ✚ La simplification algébrique.
- ✚ La simplification graphique par tableau de KARNAUGH.

3.1 Simplification algébrique des expressions logiques

Pour obtenir une expression plus simple de la fonction par cette méthode, il faut utiliser :

- ✚ Les théorèmes et les propriétés de l'algèbre de Boole (voir chapitre 2).
- ✚ La multiplication par 1 ($X+\bar{X}$).
- ✚ L'addition d'un terme nul (XX).

Exemple : Simplification de La fonction « Majorité » : MAJ(A,B,C)

$$\text{MAJ}_{(A,B,C)} = \bar{A}BC + A\bar{B}C + AB\bar{C} + ABC.$$

$$\text{MAJ}_{(A,B,C)} = \bar{A}BC + A\bar{B}C + AB\bar{C} + ABC + ABC + ABC.$$

$$\text{MAJ}_{(A,B,C)} = BC(\bar{A}+A) + AB(\bar{C}+C) + AC(\bar{B}+B).$$

$$\text{MAJ}_{(A,B,C)} = BC + AB + AC$$

NB : Les règles et propriétés de l'algèbre de Boole permettent de simplifier les fonctions mais restent une méthode relativement lourde. Elle ne permet jamais de savoir si l'on aboutit ou pas à une expression minimale de la fonction.

Nous pourrions alors utiliser la méthode du tableau de KARNAUGH

3.2 Simplification graphique des expressions logiques (par tableau de KARNAUGH)

Le tableau de KARNAUGH permet de visualiser une fonction et d'en tirer intuitivement une fonction simplifiée

3.2.1 Regroupement des cases adjacentes

La méthode consiste à réaliser des groupements des cases adjacentes. Ces groupements des cases doivent être de taille maximale (nombre max de cases) et

égale à 2^k (c'est-à-dire 2, 4, 8, 16, ...). On cesse d'effectuer les groupements lorsque tous les uns appartiennent au moins à l'un d'eux.

NB : Avant de tirer les équations du tableau de KARNAUGH il faut respecter les règles suivantes :

- ✚ Grouper tous les uns.
- ✚ Grouper le maximum des uns dans un seul groupement.
- ✚ Un groupement a une forme un rectangulaire.
- ✚ Le nombre des uns dans un groupement est une puissance de 2 est égal à 2^k .
- ✚ Un 1 peut figurer dans plus qu'un groupement.
- ✚ Un groupement doit respecter les axes de symétries du T. K.

Regroupement des 2 cases adjacentes

Simplification de la fonction Majorité de 3 variables (MAJ(A,B,C))

		BC			
		$\bar{B}\bar{C}(00)$	$\bar{B}C(01)$	$BC(11)$	$B\bar{C}(10)$
A	$\bar{A}(0)$	0	0	1	0
	$A(1)$	0	1	1	1

$G_1 = ABC + \bar{A}BC = AC$ $G_2 = \bar{A}BC + ABC = BC$ $G_3 = ABC + AB\bar{C} = AB$

$MAJ(A,B,C) = G_1 + G_2 + G_3 = AB + BC + AC$

Règle : La réunion de deux cases adjacentes contenant 1 chacune élimine une seule variable celle qui change d'état en passant d'une case à l'autre.

Regroupement des 4 cases adjacentes

Fonction F₁

		CD			
		$\bar{C}\bar{D}(00)$	$\bar{C}D(01)$	$CD(11)$	$C\bar{D}(10)$
AB	$\bar{A}\bar{B}(00)$	0	0	0	1
	$\bar{A}B(01)$	1	1	0	1
	$AB(11)$	1	1	0	1
	$A\bar{B}(10)$	0	0	0	1

$F_{1(A,B,C,D)} = \bar{B}\bar{C} + C\bar{D}$

Fonction F₂

		CD			
		$\bar{C}\bar{D}(00)$	$\bar{C}D(01)$	$CD(11)$	$C\bar{D}(10)$
AB	$\bar{A}\bar{B}(00)$	1	0	0	1
	$\bar{A}B(01)$	0	0	0	0
	$AB(11)$	1	0	0	1
	$A\bar{B}(10)$	1	0	0	1

$F_{2(A,B,C,D)} = \bar{A}\bar{D} + \bar{B}\bar{D}$

		Fonction F ₃			
		CD(00)	CD(01)	CD(11)	CD(10)
AB	AB(00)	1	0	1	1
	AB(01)	1	0	0	0
	AB(11)	1	1	1	1
	AB(10)	1	0	1	1

$$F_{3(A,B,C,D)} = \overline{C}\overline{D} + AB + \overline{B}C$$

Règle : 2 variables disparaissent quand on regroupe 4 cases adjacentes, on peut alors remplacer la somme des 4 cases (4 mintermes à 4 variables chacun) par un seul terme qui comporte que 2 variables uniquement.

 Regroupement des 8 cases adjacentes

		Fonction F ₄			
		CD(00)	CD(01)	CD(11)	CD(10)
AB	AB(00)	1	0	0	1
	AB(01)	1	0	0	1
	AB(11)	1	0	0	1
	AB(10)	1	0	0	1

$$F_{4(A,B,C,D)} = \overline{D}$$

Règle : 2 variables disparaissent quand on regroupe 8 cases adjacentes, on peut alors remplacer la somme des 8 cases (8 mintermes à 4 variables chacun) par un seul terme qui comporte que 1 variable uniquement.

Remarque : On se limitera à des tableaux de 4 variables, pour résoudre par exemple des problèmes à 5 variables, on les décompose chacun a deux problèmes a 4 variables.

3.2.2 Traitement des problèmes à 5 variables

Pour résoudre ce problème on va le décomposer en 2 problèmes à 4 variables en appliquant le théorème d'expansion (SHANNON).

$$\text{on a : } F_{(A,B,C,D,E)} = \bar{E} F_{(A,B,C,D,0)} + E F_{(A,B,C,D,1)}$$

NB : Le théorème d'expansion de SHANNON reste applicable quelque soit le nombre de variables on a :

$$F_{(A,B,C, \dots ,Z)} = \bar{Z} F_{(A,B,C, \dots ,0)} + Z F_{(A,B,C, \dots ,1)}$$

Exemple : Simplifier la fonction $F_{(A,B,C,D,E)} = \Sigma(4, 5, 6, 7, 24, 25, 26, 27)$

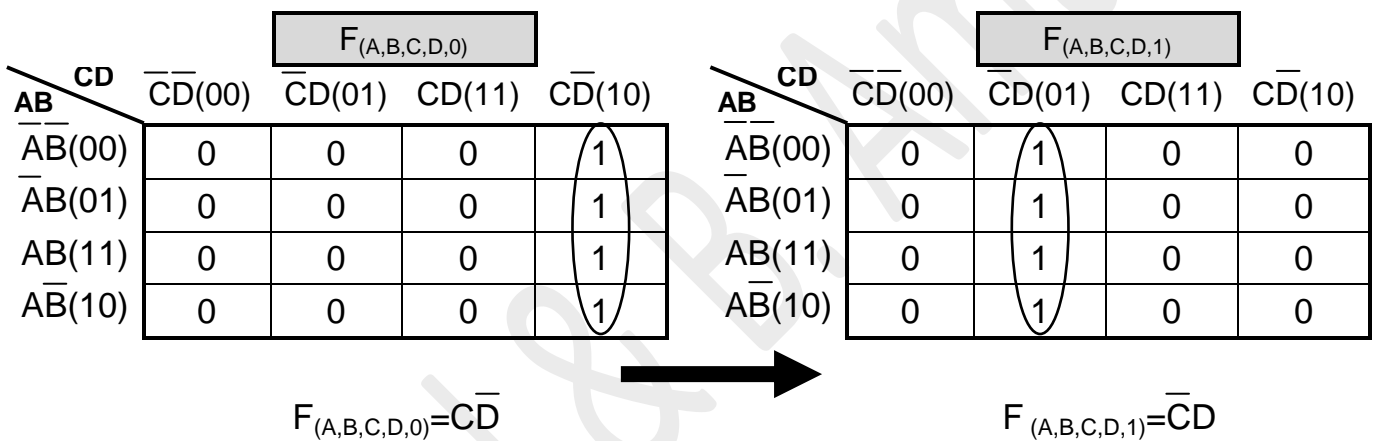

Ce qui en résulte : $F_{(A,B,C,D,E)} = \bar{E}\bar{C}\bar{D} + E\bar{C}D$

3.2.3 Les valeurs indifférentes ou indéfinies

Le symbole \emptyset (ou X) peut prendre indifféremment la valeur 0 ou 1 : on remplace donc par 1 uniquement ceux qui permettent d'augmenter le nombre des case d'un regroupement et ceux qui réduit le nombre de regroupement.

Exemple

Table de vérité				
Combinaison	A	B	C	F(A,B,C)
0	0	0	0	∅
1	0	0	1	0
2	0	1	0	1
3	0	1	1	∅
4	1	0	0	0
5	1	0	1	0
6	1	1	0	∅
7	1	1	1	1

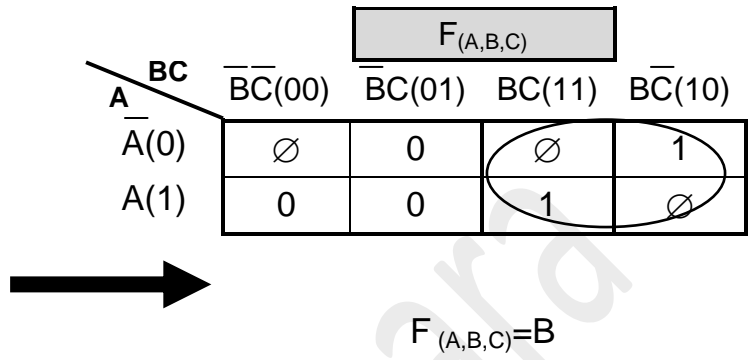

4. RESUME : SYNTHÈSE D'UNE FONCTION LOGIQUE

- ✚ **Etape 1** : Lecture et analyse de l'énoncée de la fonction.
- ✚ **Etape 2** : écriture de la fonction sous forme canonique d'une table de vérité.
- ✚ **Etape 3** : Simplification de l'expression de la fonction par la méthode algébrique ou par la méthode du T. K.
- ✚ **Etape 3** : Réalisation du logigramme :
 - Avec un seul types des opérateurs en utilisant les fonctions logiques universelles.
 - Avec un minimum des opérateurs en utilisant les fonctions logiques de base

Chapitre 4

LES CIRCUITS LOGIQUES COMBINATOIRES

1. OBJECTIFS

- Etudier les principaux circuits logiques combinatoires utilisés dans les systèmes numériques (tels que : les circuits arithmétiques, les codeurs, les transcodeurs, ...),
- Réaliser des fonctions logiques en utilisant les circuits combinatoires.

2. LES CIRCUITS ARITHMETIQUES

2.1 Les additionneurs

Un additionneur est un circuit capable de faire la somme de deux nombres binaires **A** et **B**. Une addition met en œuvre deux sorties :

- ✚ **La somme**, généralement notée **S**,
- ✚ **La retenue**, généralement notée **R** (ou **C** : **carry**).

Comme en décimal, nous devons tenir compte de la retenue éventuelle, résultat d'un calcul précédent. La figure suivante montre la décomposition de l'addition de deux nombres binaires de 4 bits.

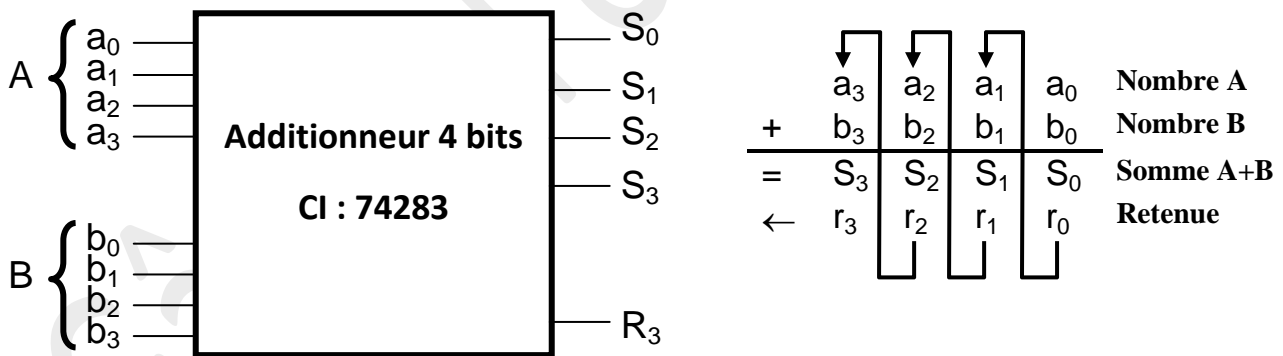

2.1.1 Le demi-Additionneur (2 bits)

C'est un additionneur 2 bits sans tenir compte de la retenue précédente.

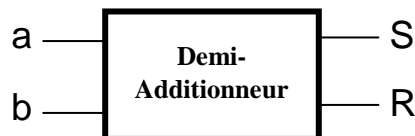

Table de vérité				Equation des sorties	Logigramme
A	B	S	R	$S = \bar{A}B + A\bar{B} = A \oplus B$ $R = AB$	
0	0	0	0		
0	1	1	0		
1	0	1	0		
1	1	0	1		

2.1.2 L'Additionneur complet (2bits)

Il possède trois entrées A, B et R_e et deux sorties S et R_s : R_e représente la retenue de rang n-1 et R_s celle de rang n.

Table de vérité					Equation des sorties	Logigramme
A	B	R_e	S	R_s	$S = \bar{A}\bar{B}R_e + \bar{A}B\bar{R}_e + A\bar{B}\bar{R}_e + AB\bar{R}_e$ $= A \oplus B \oplus R_e$ $R_s = R_e A \oplus B + AB$	<p>Circuit intégré : 74LS183</p>
0	0	0	0	0		
0	0	1	1	0		
0	1	0	1	0		
0	1	1	0	1		
1	0	0	1	0		
1	0	1	0	1		
1	1	0	0	1		
1	1	1	1	1		

Logigramme :

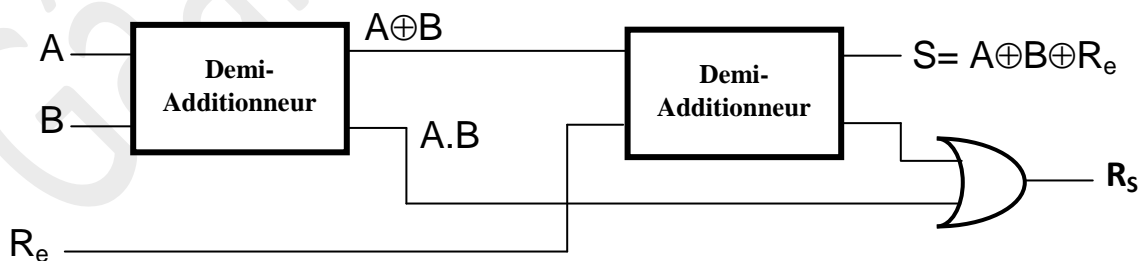

2.2 Les soustracteurs

Un demi-soustracteur ne tient pas compte d'une éventuelle retenue provenant des bits de poids inférieurs. **D** représente le résultat de la différence (A-B) et **R** la retenue.

Table de vérité				Equation des sorties	Logigramme
A	B	D	R	$D = \bar{A}B + A\bar{B} = A \oplus B$ $R = \bar{A}B$	
0	0	0	0		
0	1	1	1		
1	0	1	0		
1	1	0	0		

2.2.1 Le soustracteur complet (2bits)

Il possède trois entrées A, B et R_e et deux sorties D et R_s : R_e représente la retenue de rang n-1 et R_s celle de rang n.

Table de vérité					Equation des sorties	Logigramme
A	B	R_e	D	R_s	$D = \bar{A}\bar{B}R_e + \bar{A}B\bar{R}_e + A\bar{B}\bar{R}_e + AB\bar{R}_e$ $= A \oplus B \oplus R_e$ $R_s = R_e A \odot B + \bar{A}B$	
0	0	0	0	0		
0	0	1	1	0		
0	1	0	1	0		
0	1	1	1	1		
1	0	0	1	0		
1	0	1	0	1		
1	1	0	0	1		
1	1	1	1	1		

Logigramme :

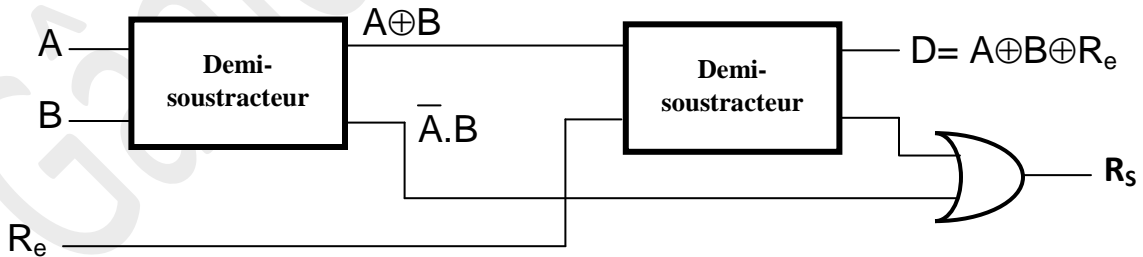

2.3 Additionneur-soustracteurs

- ✚ Un nombre codé sur n bits peut prendre une valeur comprise entre 0 et 2^{n-1} .
- ✚ Le complémentaire d'un mot de n bits est obtenu en prenant le complément de chacun de n bits. Ainsi, on a :

$$A + \bar{A} = 2^n - 1 \Rightarrow -A = \bar{A} + 1 - 2^n$$

- ✚ Pour une variable codée sur n bits : $2^n=0$. C'est à dire qu'il est possible d'écrire un nombre entier négatif comme " le complément à 2" de sa valeur absolue.

$$-A = \bar{A} + 1$$

- ✚ Nous pouvons utiliser cette propriété pour écrire la soustraction de deux mots de n bits sous la forme suivante :

$$A - B = A + \bar{B} + 1$$

- ✚ Un seul dispositif représenté à la figure ci-dessous peut servir pour l'addition et la soustraction selon le code opération O :

- O=0 : addition
- O=1 : soustraction

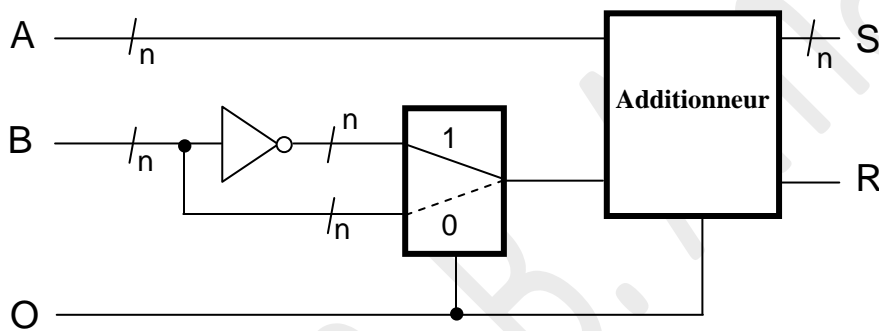

2.4 Comparateur

C'est un circuit qui permet de comparer 2 nombres binaires. Il indique si le premier nombre est inférieur (S_2), égal (S_0) ou supérieur (S_1) au second nombre.

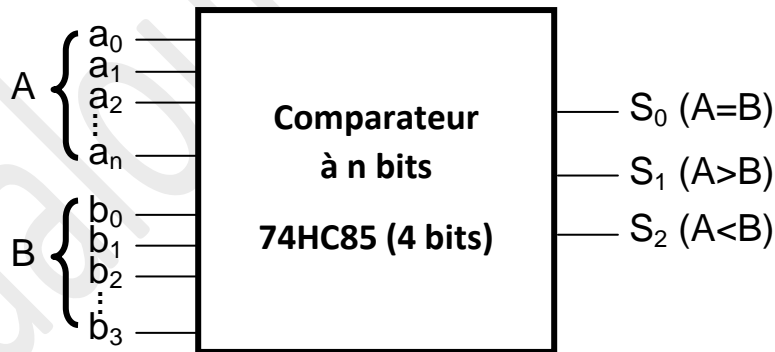

Principe de base

Le principe de consiste de comparer d'abord les bits les plus significatifs (Most Significant Bit ou MSB). S'ils sont différents, il est inutile de continuer la comparaison. Par contre s'ils sont égaux, il faut comparer les bits de poids immédiatement inférieur et ainsi de suite

2.4.1 Le comparateur de 1 bit

Table de vérité	Equation des sorties	Logigramme																									
<table border="1" style="margin: auto; border-collapse: collapse;"> <thead> <tr> <th>B</th> <th>A</th> <th>S₀</th> <th>S₁</th> <th>S₂</th> </tr> </thead> <tbody> <tr><td>0</td><td>0</td><td>1</td><td>0</td><td>0</td></tr> <tr><td>0</td><td>1</td><td>0</td><td>1</td><td>0</td></tr> <tr><td>1</td><td>0</td><td>0</td><td>0</td><td>1</td></tr> <tr><td>1</td><td>1</td><td>1</td><td>0</td><td>0</td></tr> </tbody> </table>	B	A	S ₀	S ₁	S ₂	0	0	1	0	0	0	1	0	1	0	1	0	0	0	1	1	1	1	0	0	$S_0 = \overline{A}B + A\overline{B} = \overline{A \oplus B}$ $S_1 = A\overline{B}$ $S_2 = \overline{A}B$	
B	A	S ₀	S ₁	S ₂																							
0	0	1	0	0																							
0	1	0	1	0																							
1	0	0	0	1																							
1	1	1	0	0																							

2.4.2 Le comparateur de 2 bits

Schéma de fonctionnement	Organigramme

Table de vérité						
b ₁	b ₀	a ₁	a ₀	S ₀	S ₁	S ₂
0	0	0	0	1	0	0
0	0	0	1	0	1	0
0	0	1	0	0	1	0
0	0	1	1	0	1	0
0	1	0	0	0	0	1
0	1	0	1	1	0	0
0	1	1	0	0	1	0
0	1	1	1	0	1	0
1	0	0	0	0	0	1
1	0	0	1	0	0	1
1	0	1	0	1	0	0
1	0	1	1	0	1	0
1	1	0	0	0	0	1
1	1	0	1	0	0	1
1	1	1	0	0	0	1
1	1	1	1	1	0	0

Equations

On a S_0 vaut 1 si $a_1=b_1$ et si $a_0=b_0$

$$S_0=(a_1 \odot b_1) \cdot (a_0 \odot b_0).$$

Et S_1 vaut 1 si $a_1 > b_1$ ou si $(a_1=b_1$ et $a_0 > b_0)$

$$S_1=a_1 \bar{b}_1+(a_1 \odot b_1) a_0 \bar{b}_0$$

Et S_2 vaut 1 si $a_1 < b_1$ ou si $(a_1=b_1$ et $a_0 < b_0)$

$$S_2=\bar{a}_1 b_1+(a_1 \odot b_1) \bar{a}_0 b_0$$

$$S_2=\overline{S_0+S_1}$$

Logigramme à l'aide des portes logiques de base

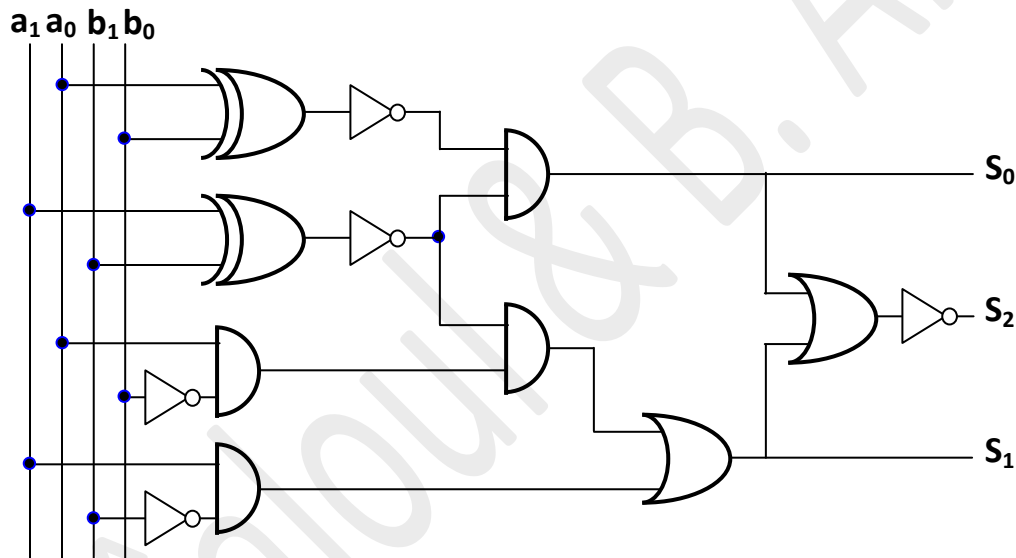

Logigramme à l'aide des 2 comparateurs 1 bit.

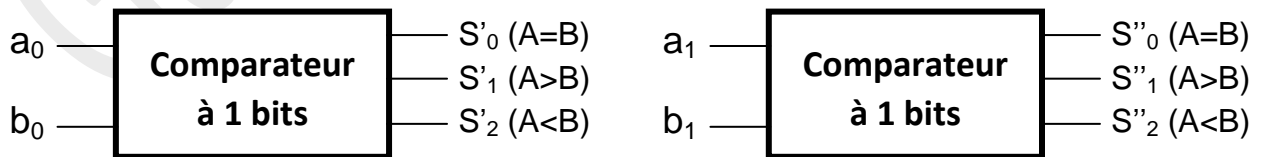

$$S_0 = (a_1 \odot b_1) \cdot (a_0 \odot b_0) = S''_0 S'_0$$

Et S_1 vaut 1 si $a_1 > b_1$ ou si ($a_1 = b_1$ et $a_0 > b_0$)

$$S_1 = a_1 \bar{b}_1 + (a_1 \odot b_1) a_0 \bar{b}_0 = S''_1 + S''_0 S'_1$$

Et S_2 vaut 1 si $a_1 < b_1$ ou si ($a_1 = b_1$ et $a_0 < b_0$)

$$S_2 = \bar{a}_1 b_1 + (a_1 \odot b_1) \bar{a}_0 b_0 = S''_2 + S''_0 S'_2$$

$$S_2 = \overline{S_0 + S_1}$$

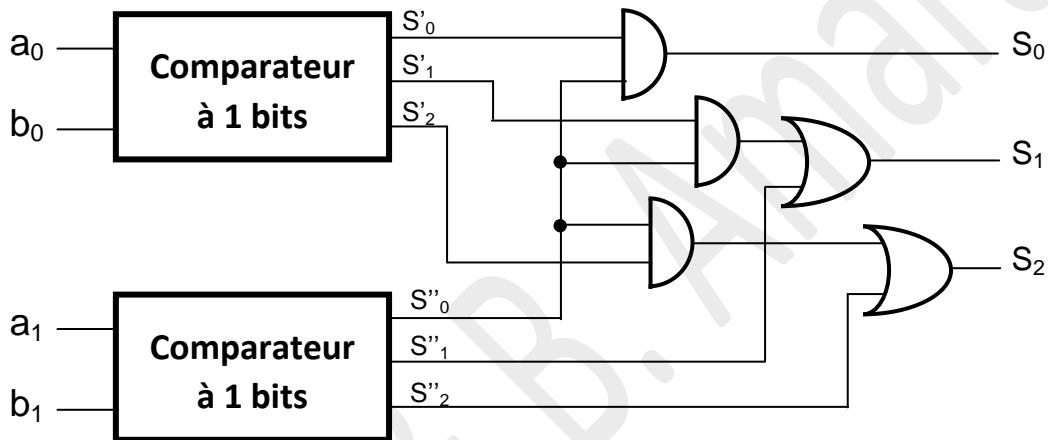

2.5 Codeurs et décodeurs

2.5.1 Les codeurs

C'est un circuit qui traduit les valeurs d'une entrée dans un code choisi. Un codeur (ou encodeur) est un circuit logique qui possède 2^n voies d'entrées dont une seule est activée et N voies de sorties.

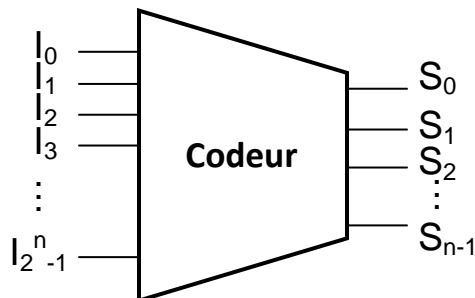

Exemple : Codeur DCB

Table de vérité					Equation des sorties	Logigramme
Entrées		Sorties				
		a ₃	a ₂	a ₁	a ₀	
0		0	0	0	0	
1		0	0	0	1	
2		0	0	1	0	
3		0	0	1	1	
4		0	1	0	0	
5		0	1	0	1	
6		0	1	1	0	
7		0	1	1	1	
8		1	0	0	0	
9		1	0	0	1	

$$a_0 = 1 + 3 + 5 + 7 + 9$$

$$a_1 = 2 + 3 + 6 + 7$$

$$a_2 = 4 + 5 + 6 + 7$$

$$a_3 = 8 + 9$$

**Circuit intégré :
74LS147**

Logigramme :

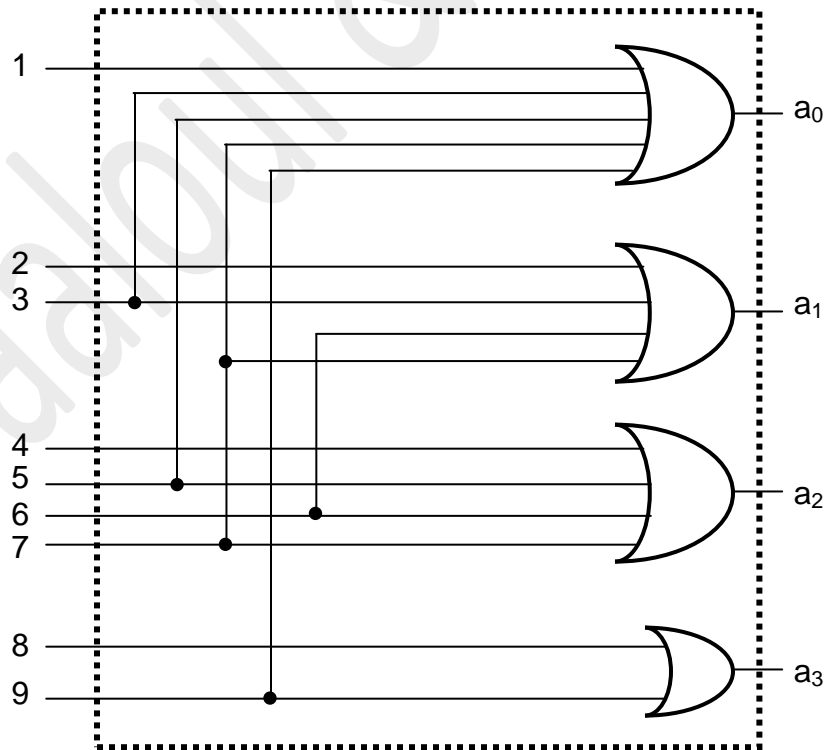

2.5.2 Les décodeurs

Un décodeur est un circuit à N entrées et 2ⁿ sorties dont une seule est active à la fois. Il détecte la présence d'une combinaison spécifique de bits (code) à ces entrées et l'indique par un niveau spécifique de sortie.

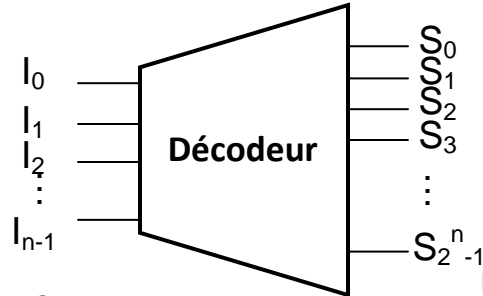

🚩 Exemple : Décodeur DCB

Table de fonctionnement					Equation des sorties	Logigramme
Entrées				Sorties	$S_0 = \bar{a}_3 \bar{a}_2 \bar{a}_1 \bar{a}_0$ $S_1 = \bar{a}_3 \bar{a}_2 \bar{a}_1 a_0$ $S_2 = \bar{a}_3 \bar{a}_2 a_1 \bar{a}_0$ $S_3 = \bar{a}_3 \bar{a}_2 a_1 a_0$ $S_4 = \bar{a}_3 a_2 \bar{a}_1 \bar{a}_0$ $S_5 = \bar{a}_3 a_2 \bar{a}_1 a_0$ $S_6 = \bar{a}_3 a_2 a_1 \bar{a}_0$ $S_7 = \bar{a}_3 a_2 a_1 a_0$ $S_8 = a_3 \bar{a}_2 \bar{a}_1 \bar{a}_0$ $S_9 = a_3 \bar{a}_2 \bar{a}_1 a_0$	
a ₃	a ₂	a ₁	a ₀			
0	0	0	0	S ₀		
0	0	0	1	S ₁		
0	0	1	0	S ₂		
0	0	1	1	S ₃		
0	1	0	0	S ₄		
0	1	0	1	S ₅		
0	1	1	0	S ₆		
0	1	1	1	S ₇		
1	0	0	0	S ₈		
1	0	0	1	S ₉		

2.5.3 Le décodeur DCB 7 segments

Le décodeur 7 segments accepte en entrée les 4 bits DCB (a₀, a₁, a₂, a₃) et rend actives les sorties qui vont permettre de faire passer un courant dans les segments d'un afficheur numérique pour former les chiffres décimaux (de 0 à 9).

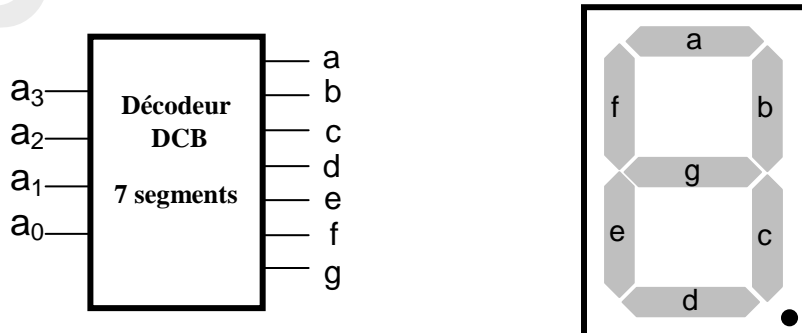

✚ **Remarque** : Il y'a 6 combinaisons intitulés **10, 11, 12, 13, 14, 15** que l'on notera \emptyset . Les autres chiffres sont affichés comme suit :

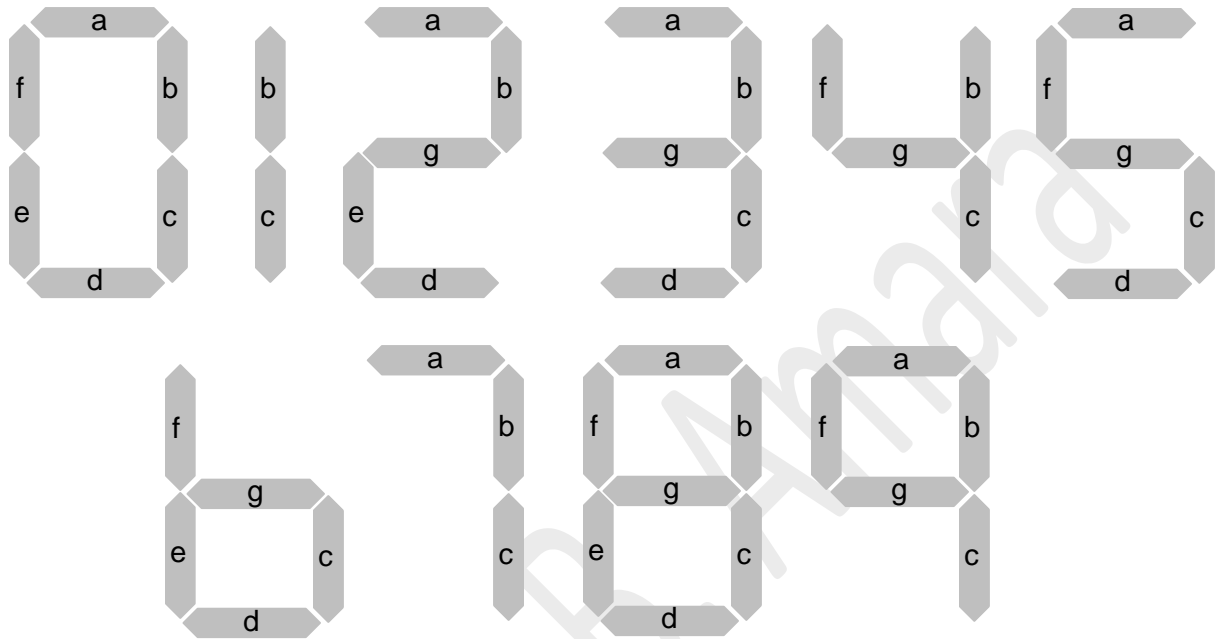

Table de vérité											Affichage
Entrées				Sorties							
a ₃	a ₂	a ₁	a ₀	a	b	c	d	e	f	g	
0	0	0	0	1	1	1	1	1	1	0	0
0	0	0	1	0	1	1	0	0	0	0	1
0	0	1	0	1	1	0	1	1	0	1	2
0	0	1	1	1	1	1	1	0	0	1	3
0	1	0	0	0	1	1	0	0	1	1	4
0	1	0	1	1	0	1	1	0	1	1	5
0	1	1	0	0	0	1	1	1	1	1	6
0	1	1	1	1	1	1	0	0	0	0	7
1	0	0	0	1	1	1	1	1	1	1	8
1	0	0	1	1	1	1	0	0	1	1	9

Exemple : Décodeur DCB

Segment a

a_3a_2	$\bar{a}_3\bar{a}_2$	\bar{a}_3a_2	$a_3\bar{a}_2$	a_3a_2
a_1a_0	$\bar{a}_3\bar{a}_200$	\bar{a}_3a_201	$a_3\bar{a}_211$	a_3a_210
$\bar{a}_1\bar{a}_0$	1	0	∅	1
\bar{a}_1a_0	0	1	∅	1
$a_1\bar{a}_0$	1	1	∅	∅
a_1a_0	1	0	∅	∅

$a = \bar{a}_2a_1 + a_2a_0 + \bar{a}_2\bar{a}_0 + a_3$

Segment b

a_3a_2	$\bar{a}_3\bar{a}_2$	\bar{a}_3a_2	$a_3\bar{a}_2$	a_3a_2
a_1a_0	$\bar{a}_3\bar{a}_200$	\bar{a}_3a_201	$a_3\bar{a}_211$	a_3a_210
$\bar{a}_1\bar{a}_0$	1	1	∅	1
\bar{a}_1a_0	1	0	∅	1
$a_1\bar{a}_0$	1	1	∅	∅
a_1a_0	1	0	∅	∅

$b = \bar{a}_2 + \bar{a}_1\bar{a}_0 + a_1a_0 = \bar{a}_2 + a_1 \odot a_0$

Segment c

a_3a_2	$\bar{a}_3\bar{a}_2$	\bar{a}_3a_2	$a_3\bar{a}_2$	a_3a_2
a_1a_0	$\bar{a}_3\bar{a}_200$	\bar{a}_3a_201	$a_3\bar{a}_211$	a_3a_210
$\bar{a}_1\bar{a}_0$	1	1	∅	1
\bar{a}_1a_0	1	1	∅	1
$a_1\bar{a}_0$	1	1	∅	∅
a_1a_0	0	1	∅	∅

$c = a_2 + \bar{a}_1 + a_0$

Segment d

a_3a_2	$\bar{a}_3\bar{a}_2$	\bar{a}_3a_2	$a_3\bar{a}_2$	a_3a_2
a_1a_0	$\bar{a}_3\bar{a}_200$	\bar{a}_3a_201	$a_3\bar{a}_211$	a_3a_210
$\bar{a}_1\bar{a}_0$	1	0	∅	1
\bar{a}_1a_0	0	1	∅	0
$a_1\bar{a}_0$	1	0	∅	∅
a_1a_0	1	1	∅	∅

$d = a_2a_0 + a_3\bar{a}_0 + \bar{a}_2a_1 + a_1\bar{a}_0 + a_2\bar{a}_1a_0$

Segment e

a_3a_2	$\bar{a}_3\bar{a}_2$	\bar{a}_3a_2	$a_3\bar{a}_2$	a_3a_2
a_1a_0	$\bar{a}_3\bar{a}_200$	\bar{a}_3a_201	$a_3\bar{a}_211$	a_3a_210
$\bar{a}_1\bar{a}_0$	1	0	∅	1
\bar{a}_1a_0	0	0	∅	0
$a_1\bar{a}_0$	0	0	∅	∅
a_1a_0	1	1	∅	∅

$e = a_1\bar{a}_0 + \bar{a}_2\bar{a}_0$

Segment f

a_3a_2	$\bar{a}_3\bar{a}_2$	\bar{a}_3a_2	$a_3\bar{a}_2$	a_3a_2
a_1a_0	$\bar{a}_3\bar{a}_200$	\bar{a}_3a_201	$a_3\bar{a}_211$	a_3a_210
$\bar{a}_1\bar{a}_0$	1	1	∅	1
\bar{a}_1a_0	0	1	∅	1
$a_1\bar{a}_0$	0	0	∅	∅
a_1a_0	0	1	∅	∅

$f = \bar{a}_1\bar{a}_0 + a_2\bar{a}_1 + a_2\bar{a}_0 + a_3$

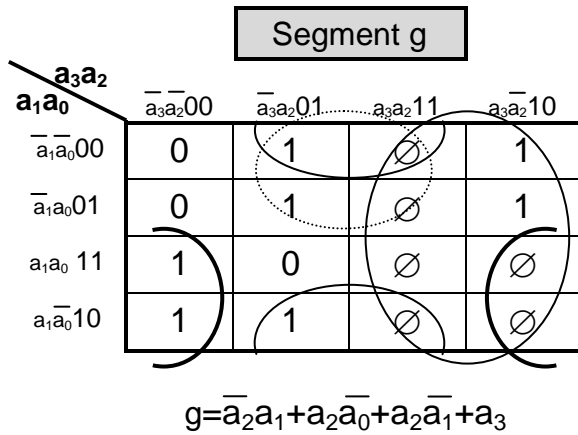

Remarque : L'afficheur est composée de 7 LEDS (segments), a, d, c, d, e, f, g qui nécessitent en fonction du type d'afficheur (anode commune ou cathode commune) une polarisation spécifique :

- ✚ Pour un afficheur à anodes communes : Les anodes sont reliées ensemble au niveau haut et les sorties du décodeur sont actives au niveau bas (CI : 74LS47) et sont reliées aux cathodes de l'afficheur.
- ✚ Pour un afficheur à cathodes communes : Les cathodes sont reliées ensemble à la masse et les sorties du décodeur sont active au niveau haut et sont reliées aux anodes de l'afficheur.

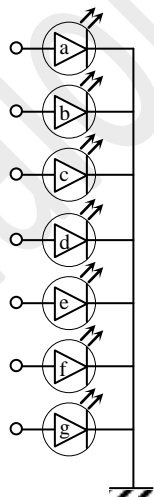

Afficheur à cathodes communes

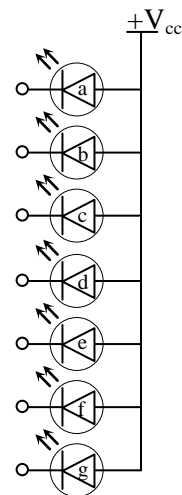

Afficheur à anodes communes

2.6 Transcodeurs

Un transcodeur est un circuit qui permet de faire passer une information écrite dans un code C_1 vers un code C_2 .

Il est généralement formé d'un décodeur en cascade d'un codeur.

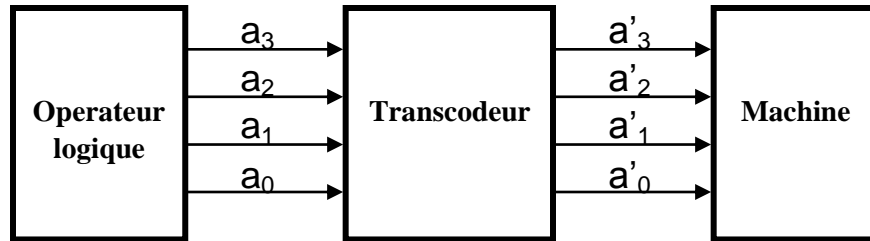

2.6.1 Transcodeur Binaire Naturel-Binaire Réfléchi

Exemple : Transcodeur BN/BR (4 bits)

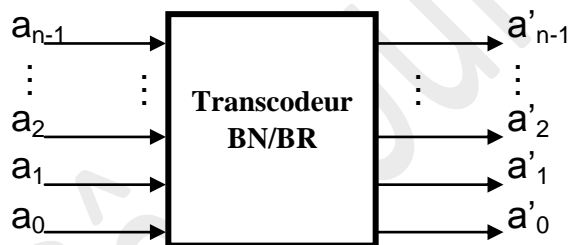

Table de vérité								Décimal
Entrées BN				Sorties BR				
a_3	a_2	a_1	a_0	a'_3	a'_2	a'_1	a'_0	
0	0	0	0	0	0	0	0	0
0	0	0	1	0	0	0	1	1
0	0	1	0	0	0	1	1	2
0	0	1	1	0	0	1	0	3
0	1	0	0	0	1	1	0	4
0	1	0	1	0	1	1	1	5
0	1	1	0	0	1	0	1	6
0	1	1	1	0	1	0	0	7
1	0	0	0	1	1	0	0	8
1	0	0	1	1	1	0	1	9
1	0	1	0	1	1	1	1	10
1	0	1	1	1	1	1	0	11
1	1	0	0	1	0	1	0	12
1	1	0	1	1	0	1	1	13
1	1	1	0	1	0	0	1	14
1	1	1	1	1	0	0	0	15

Table de fonctionnement	Equation des sorties et logigramme																														
<div style="border: 1px solid black; padding: 5px; width: fit-content; margin: 0 auto;">Bit a'_3</div> <table border="1" style="margin: 10px auto; border-collapse: collapse;"> <tr> <td style="border: none;"></td> <td colspan="4" style="border: none; text-align: center;">$a_3 a_2$</td> </tr> <tr> <td style="border: none;">$a_1 a_0$</td> <td style="border: none; text-align: center;">$\bar{a}_3 \bar{a}_2 00$</td> <td style="border: none; text-align: center;">$\bar{a}_3 a_2 01$</td> <td style="border: none; text-align: center;">$a_3 a_2 11$</td> <td style="border: none; text-align: center;">$a_3 \bar{a}_2 10$</td> </tr> <tr> <td style="border: none; text-align: center;">$\bar{a}_1 \bar{a}_0 00$</td> <td style="text-align: center;">0</td> <td style="text-align: center;">0</td> <td style="text-align: center;">1</td> <td style="text-align: center;">1</td> </tr> <tr> <td style="border: none; text-align: center;">$\bar{a}_1 a_0 01$</td> <td style="text-align: center;">0</td> <td style="text-align: center;">0</td> <td style="text-align: center;">1</td> <td style="text-align: center;">1</td> </tr> <tr> <td style="border: none; text-align: center;">$a_1 a_0 11$</td> <td style="text-align: center;">0</td> <td style="text-align: center;">0</td> <td style="text-align: center;">1</td> <td style="text-align: center;">1</td> </tr> <tr> <td style="border: none; text-align: center;">$a_1 \bar{a}_0 10$</td> <td style="text-align: center;">0</td> <td style="text-align: center;">0</td> <td style="text-align: center;">1</td> <td style="text-align: center;">1</td> </tr> </table>		$a_3 a_2$				$a_1 a_0$	$\bar{a}_3 \bar{a}_2 00$	$\bar{a}_3 a_2 01$	$a_3 a_2 11$	$a_3 \bar{a}_2 10$	$\bar{a}_1 \bar{a}_0 00$	0	0	1	1	$\bar{a}_1 a_0 01$	0	0	1	1	$a_1 a_0 11$	0	0	1	1	$a_1 \bar{a}_0 10$	0	0	1	1	<div style="margin-bottom: 20px;"> $a'_3 = a_3$ $a'_2 = a_3 \oplus a_2$ $a'_1 = a_2 \oplus a_1$ $a'_0 = a_1 \oplus a_0$ </div>
	$a_3 a_2$																														
$a_1 a_0$	$\bar{a}_3 \bar{a}_2 00$	$\bar{a}_3 a_2 01$	$a_3 a_2 11$	$a_3 \bar{a}_2 10$																											
$\bar{a}_1 \bar{a}_0 00$	0	0	1	1																											
$\bar{a}_1 a_0 01$	0	0	1	1																											
$a_1 a_0 11$	0	0	1	1																											
$a_1 \bar{a}_0 10$	0	0	1	1																											
<div style="border: 1px solid black; padding: 5px; width: fit-content; margin: 0 auto;">Bit a'_2</div> <table border="1" style="margin: 10px auto; border-collapse: collapse;"> <tr> <td style="border: none;"></td> <td colspan="4" style="border: none; text-align: center;">$a_3 a_2$</td> </tr> <tr> <td style="border: none;">$a_1 a_0$</td> <td style="border: none; text-align: center;">$\bar{a}_3 \bar{a}_2 00$</td> <td style="border: none; text-align: center;">$\bar{a}_3 a_2 01$</td> <td style="border: none; text-align: center;">$a_3 a_2 11$</td> <td style="border: none; text-align: center;">$a_3 \bar{a}_2 10$</td> </tr> <tr> <td style="border: none; text-align: center;">$\bar{a}_1 \bar{a}_0 00$</td> <td style="text-align: center;">0</td> <td style="text-align: center;">1</td> <td style="text-align: center;">0</td> <td style="text-align: center;">1</td> </tr> <tr> <td style="border: none; text-align: center;">$\bar{a}_1 a_0 01$</td> <td style="text-align: center;">0</td> <td style="text-align: center;">1</td> <td style="text-align: center;">0</td> <td style="text-align: center;">1</td> </tr> <tr> <td style="border: none; text-align: center;">$a_1 a_0 11$</td> <td style="text-align: center;">0</td> <td style="text-align: center;">1</td> <td style="text-align: center;">0</td> <td style="text-align: center;">1</td> </tr> <tr> <td style="border: none; text-align: center;">$a_1 \bar{a}_0 10$</td> <td style="text-align: center;">0</td> <td style="text-align: center;">1</td> <td style="text-align: center;">0</td> <td style="text-align: center;">1</td> </tr> </table>		$a_3 a_2$				$a_1 a_0$	$\bar{a}_3 \bar{a}_2 00$	$\bar{a}_3 a_2 01$	$a_3 a_2 11$	$a_3 \bar{a}_2 10$	$\bar{a}_1 \bar{a}_0 00$	0	1	0	1	$\bar{a}_1 a_0 01$	0	1	0	1	$a_1 a_0 11$	0	1	0	1	$a_1 \bar{a}_0 10$	0	1	0	1	
	$a_3 a_2$																														
$a_1 a_0$	$\bar{a}_3 \bar{a}_2 00$	$\bar{a}_3 a_2 01$	$a_3 a_2 11$	$a_3 \bar{a}_2 10$																											
$\bar{a}_1 \bar{a}_0 00$	0	1	0	1																											
$\bar{a}_1 a_0 01$	0	1	0	1																											
$a_1 a_0 11$	0	1	0	1																											
$a_1 \bar{a}_0 10$	0	1	0	1																											
<div style="border: 1px solid black; padding: 5px; width: fit-content; margin: 0 auto;">Bit a'_1</div> <table border="1" style="margin: 10px auto; border-collapse: collapse;"> <tr> <td style="border: none;"></td> <td colspan="4" style="border: none; text-align: center;">$a_3 a_2$</td> </tr> <tr> <td style="border: none;">$a_1 a_0$</td> <td style="border: none; text-align: center;">$\bar{a}_3 \bar{a}_2 00$</td> <td style="border: none; text-align: center;">$\bar{a}_3 a_2 01$</td> <td style="border: none; text-align: center;">$a_3 a_2 11$</td> <td style="border: none; text-align: center;">$a_3 \bar{a}_2 10$</td> </tr> <tr> <td style="border: none; text-align: center;">$\bar{a}_1 \bar{a}_0 00$</td> <td style="text-align: center;">0</td> <td style="text-align: center;">1</td> <td style="text-align: center;">1</td> <td style="text-align: center;">0</td> </tr> <tr> <td style="border: none; text-align: center;">$\bar{a}_1 a_0 01$</td> <td style="text-align: center;">0</td> <td style="text-align: center;">1</td> <td style="text-align: center;">1</td> <td style="text-align: center;">0</td> </tr> <tr> <td style="border: none; text-align: center;">$a_1 a_0 11$</td> <td style="text-align: center;">1</td> <td style="text-align: center;">0</td> <td style="text-align: center;">0</td> <td style="text-align: center;">1</td> </tr> <tr> <td style="border: none; text-align: center;">$a_1 \bar{a}_0 10$</td> <td style="text-align: center;">1</td> <td style="text-align: center;">0</td> <td style="text-align: center;">0</td> <td style="text-align: center;">1</td> </tr> </table>		$a_3 a_2$				$a_1 a_0$	$\bar{a}_3 \bar{a}_2 00$	$\bar{a}_3 a_2 01$	$a_3 a_2 11$	$a_3 \bar{a}_2 10$	$\bar{a}_1 \bar{a}_0 00$	0	1	1	0	$\bar{a}_1 a_0 01$	0	1	1	0	$a_1 a_0 11$	1	0	0	1	$a_1 \bar{a}_0 10$	1	0	0	1	
	$a_3 a_2$																														
$a_1 a_0$	$\bar{a}_3 \bar{a}_2 00$	$\bar{a}_3 a_2 01$	$a_3 a_2 11$	$a_3 \bar{a}_2 10$																											
$\bar{a}_1 \bar{a}_0 00$	0	1	1	0																											
$\bar{a}_1 a_0 01$	0	1	1	0																											
$a_1 a_0 11$	1	0	0	1																											
$a_1 \bar{a}_0 10$	1	0	0	1																											
<div style="border: 1px solid black; padding: 5px; width: fit-content; margin: 0 auto;">Bit a'_0</div> <table border="1" style="margin: 10px auto; border-collapse: collapse;"> <tr> <td style="border: none;"></td> <td colspan="4" style="border: none; text-align: center;">$a_3 a_2$</td> </tr> <tr> <td style="border: none;">$a_1 a_0$</td> <td style="border: none; text-align: center;">$\bar{a}_3 \bar{a}_2 00$</td> <td style="border: none; text-align: center;">$\bar{a}_3 a_2 01$</td> <td style="border: none; text-align: center;">$a_3 a_2 11$</td> <td style="border: none; text-align: center;">$a_3 \bar{a}_2 10$</td> </tr> <tr> <td style="border: none; text-align: center;">$\bar{a}_1 \bar{a}_0 00$</td> <td style="text-align: center;">0</td> <td style="text-align: center;">0</td> <td style="text-align: center;">0</td> <td style="text-align: center;">0</td> </tr> <tr> <td style="border: none; text-align: center;">$\bar{a}_1 a_0 01$</td> <td style="text-align: center;">1</td> <td style="text-align: center;">1</td> <td style="text-align: center;">1</td> <td style="text-align: center;">1</td> </tr> <tr> <td style="border: none; text-align: center;">$a_1 a_0 11$</td> <td style="text-align: center;">0</td> <td style="text-align: center;">0</td> <td style="text-align: center;">0</td> <td style="text-align: center;">0</td> </tr> <tr> <td style="border: none; text-align: center;">$a_1 \bar{a}_0 10$</td> <td style="text-align: center;">1</td> <td style="text-align: center;">1</td> <td style="text-align: center;">1</td> <td style="text-align: center;">1</td> </tr> </table>		$a_3 a_2$				$a_1 a_0$	$\bar{a}_3 \bar{a}_2 00$	$\bar{a}_3 a_2 01$	$a_3 a_2 11$	$a_3 \bar{a}_2 10$	$\bar{a}_1 \bar{a}_0 00$	0	0	0	0	$\bar{a}_1 a_0 01$	1	1	1	1	$a_1 a_0 11$	0	0	0	0	$a_1 \bar{a}_0 10$	1	1	1	1	
	$a_3 a_2$																														
$a_1 a_0$	$\bar{a}_3 \bar{a}_2 00$	$\bar{a}_3 a_2 01$	$a_3 a_2 11$	$a_3 \bar{a}_2 10$																											
$\bar{a}_1 \bar{a}_0 00$	0	0	0	0																											
$\bar{a}_1 a_0 01$	1	1	1	1																											
$a_1 a_0 11$	0	0	0	0																											
$a_1 \bar{a}_0 10$	1	1	1	1																											

2.6.2 Transcodeur Binaire Réfléchi -Binaire Naturel

Exemple : Transcodeur BR/BN (4 bits)

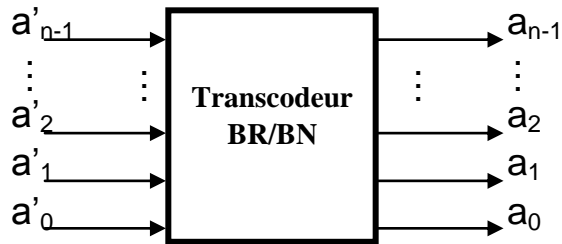

Table de vérité								Décimal
Entrées BR				Sorties BN				
a'_3	a'_2	a'_1	a'_0	a_3	a_2	a_1	a_0	
0	0	0	0	0	0	0	0	0
0	0	0	1	0	0	0	1	1
0	0	1	0	0	0	1	1	2
0	0	1	1	0	0	1	0	3
0	1	0	0	0	1	1	1	4
0	1	0	1	0	1	1	0	5
0	1	1	0	0	1	0	0	6
0	1	1	1	0	1	0	1	7
1	0	0	0	1	1	1	1	8
1	0	0	1	1	1	1	0	9
1	0	1	0	1	1	0	0	10
1	0	1	1	1	1	0	1	11
1	1	0	0	1	0	0	0	12
1	1	0	1	1	0	0	1	13
1	1	1	0	1	0	1	1	14
1	1	1	1	1	0	1	0	15

Table de fonctionnement	Equation des sorties et logigramme																														
<div style="text-align: center; border: 1px solid black; width: fit-content; margin: 0 auto; padding: 2px 10px;">Bit a_3</div> <table style="margin: 10px auto; border-collapse: collapse;"> <tr> <td style="border: none;"></td> <td style="border: none; text-align: center;">$a_3 a_2$</td> <td style="border: none;"></td> <td style="border: none;"></td> <td style="border: none;"></td> </tr> <tr> <td style="border: none; text-align: right;">$a_1 a_0$</td> <td style="border: none; text-align: center;">$\bar{a}_3 \bar{a}_2 00$</td> <td style="border: none; text-align: center;">$\bar{a}_3 a_2 01$</td> <td style="border: none; text-align: center;">$a_3 a_2 11$</td> <td style="border: none; text-align: center;">$a_3 \bar{a}_2 10$</td> </tr> <tr> <td style="border: none; text-align: right;">$\bar{a}_1 \bar{a}_0$</td> <td style="border: 1px solid black; text-align: center;">0</td> <td style="border: 1px solid black; text-align: center;">0</td> <td style="border: 1px solid black; text-align: center;">1</td> <td style="border: 1px solid black; text-align: center;">1</td> </tr> <tr> <td style="border: none; text-align: right;">$\bar{a}_1 a_0$</td> <td style="border: 1px solid black; text-align: center;">0</td> <td style="border: 1px solid black; text-align: center;">0</td> <td style="border: 1px solid black; text-align: center;">1</td> <td style="border: 1px solid black; text-align: center;">1</td> </tr> <tr> <td style="border: none; text-align: right;">$a_1 a_0$</td> <td style="border: 1px solid black; text-align: center;">0</td> <td style="border: 1px solid black; text-align: center;">0</td> <td style="border: 1px solid black; text-align: center;">1</td> <td style="border: 1px solid black; text-align: center;">1</td> </tr> <tr> <td style="border: none; text-align: right;">$a_1 \bar{a}_0$</td> <td style="border: 1px solid black; text-align: center;">0</td> <td style="border: 1px solid black; text-align: center;">0</td> <td style="border: 1px solid black; text-align: center;">1</td> <td style="border: 1px solid black; text-align: center;">1</td> </tr> </table>		$a_3 a_2$				$a_1 a_0$	$\bar{a}_3 \bar{a}_2 00$	$\bar{a}_3 a_2 01$	$a_3 a_2 11$	$a_3 \bar{a}_2 10$	$\bar{a}_1 \bar{a}_0$	0	0	1	1	$\bar{a}_1 a_0$	0	0	1	1	$a_1 a_0$	0	0	1	1	$a_1 \bar{a}_0$	0	0	1	1	<div style="text-align: center; margin-bottom: 10px;"> $a_3 = a_3$ $a_2 = a_3 \oplus a_2 = a_3 \oplus a_2$ $a_1 = a_2 \oplus a_1$ $a_0 = a_1 \oplus a_0$ </div>
	$a_3 a_2$																														
$a_1 a_0$	$\bar{a}_3 \bar{a}_2 00$	$\bar{a}_3 a_2 01$	$a_3 a_2 11$	$a_3 \bar{a}_2 10$																											
$\bar{a}_1 \bar{a}_0$	0	0	1	1																											
$\bar{a}_1 a_0$	0	0	1	1																											
$a_1 a_0$	0	0	1	1																											
$a_1 \bar{a}_0$	0	0	1	1																											
<div style="text-align: center; border: 1px solid black; width: fit-content; margin: 0 auto; padding: 2px 10px;">Bit a_2</div> <table style="margin: 10px auto; border-collapse: collapse;"> <tr> <td style="border: none;"></td> <td style="border: none; text-align: center;">$a_3 a_2$</td> <td style="border: none;"></td> <td style="border: none;"></td> <td style="border: none;"></td> </tr> <tr> <td style="border: none; text-align: right;">$a_1 a_0$</td> <td style="border: none; text-align: center;">$\bar{a}_3 \bar{a}_2 00$</td> <td style="border: none; text-align: center;">$\bar{a}_3 a_2 01$</td> <td style="border: none; text-align: center;">$a_3 a_2 11$</td> <td style="border: none; text-align: center;">$a_3 \bar{a}_2 10$</td> </tr> <tr> <td style="border: none; text-align: right;">$\bar{a}_1 \bar{a}_0$</td> <td style="border: 1px solid black; text-align: center;">0</td> <td style="border: 1px solid black; text-align: center;">1</td> <td style="border: 1px solid black; text-align: center;">0</td> <td style="border: 1px solid black; text-align: center;">1</td> </tr> <tr> <td style="border: none; text-align: right;">$\bar{a}_1 a_0$</td> <td style="border: 1px solid black; text-align: center;">0</td> <td style="border: 1px solid black; text-align: center;">1</td> <td style="border: 1px solid black; text-align: center;">0</td> <td style="border: 1px solid black; text-align: center;">1</td> </tr> <tr> <td style="border: none; text-align: right;">$a_1 a_0$</td> <td style="border: 1px solid black; text-align: center;">0</td> <td style="border: 1px solid black; text-align: center;">1</td> <td style="border: 1px solid black; text-align: center;">0</td> <td style="border: 1px solid black; text-align: center;">1</td> </tr> <tr> <td style="border: none; text-align: right;">$a_1 \bar{a}_0$</td> <td style="border: 1px solid black; text-align: center;">0</td> <td style="border: 1px solid black; text-align: center;">1</td> <td style="border: 1px solid black; text-align: center;">0</td> <td style="border: 1px solid black; text-align: center;">1</td> </tr> </table>		$a_3 a_2$				$a_1 a_0$	$\bar{a}_3 \bar{a}_2 00$	$\bar{a}_3 a_2 01$	$a_3 a_2 11$	$a_3 \bar{a}_2 10$	$\bar{a}_1 \bar{a}_0$	0	1	0	1	$\bar{a}_1 a_0$	0	1	0	1	$a_1 a_0$	0	1	0	1	$a_1 \bar{a}_0$	0	1	0	1	
	$a_3 a_2$																														
$a_1 a_0$	$\bar{a}_3 \bar{a}_2 00$	$\bar{a}_3 a_2 01$	$a_3 a_2 11$	$a_3 \bar{a}_2 10$																											
$\bar{a}_1 \bar{a}_0$	0	1	0	1																											
$\bar{a}_1 a_0$	0	1	0	1																											
$a_1 a_0$	0	1	0	1																											
$a_1 \bar{a}_0$	0	1	0	1																											
<div style="text-align: center; border: 1px solid black; width: fit-content; margin: 0 auto; padding: 2px 10px;">Bit a_1</div> <table style="margin: 10px auto; border-collapse: collapse;"> <tr> <td style="border: none;"></td> <td style="border: none; text-align: center;">$a_3 a_2$</td> <td style="border: none;"></td> <td style="border: none;"></td> <td style="border: none;"></td> </tr> <tr> <td style="border: none; text-align: right;">$a_1 a_0$</td> <td style="border: none; text-align: center;">$\bar{a}_3 \bar{a}_2 00$</td> <td style="border: none; text-align: center;">$\bar{a}_3 a_2 01$</td> <td style="border: none; text-align: center;">$a_3 a_2 11$</td> <td style="border: none; text-align: center;">$a_3 \bar{a}_2 10$</td> </tr> <tr> <td style="border: none; text-align: right;">$\bar{a}_1 \bar{a}_0$</td> <td style="border: 1px solid black; text-align: center;">0</td> <td style="border: 1px solid black; text-align: center;">1</td> <td style="border: 1px solid black; text-align: center;">0</td> <td style="border: 1px solid black; text-align: center;">1</td> </tr> <tr> <td style="border: none; text-align: right;">$\bar{a}_1 a_0$</td> <td style="border: 1px solid black; text-align: center;">0</td> <td style="border: 1px solid black; text-align: center;">1</td> <td style="border: 1px solid black; text-align: center;">0</td> <td style="border: 1px solid black; text-align: center;">1</td> </tr> <tr> <td style="border: none; text-align: right;">$a_1 a_0$</td> <td style="border: 1px solid black; text-align: center;">1</td> <td style="border: 1px solid black; text-align: center;">0</td> <td style="border: 1px solid black; text-align: center;">1</td> <td style="border: 1px solid black; text-align: center;">0</td> </tr> <tr> <td style="border: none; text-align: right;">$a_1 \bar{a}_0$</td> <td style="border: 1px solid black; text-align: center;">1</td> <td style="border: 1px solid black; text-align: center;">0</td> <td style="border: 1px solid black; text-align: center;">1</td> <td style="border: 1px solid black; text-align: center;">0</td> </tr> </table>		$a_3 a_2$				$a_1 a_0$	$\bar{a}_3 \bar{a}_2 00$	$\bar{a}_3 a_2 01$	$a_3 a_2 11$	$a_3 \bar{a}_2 10$	$\bar{a}_1 \bar{a}_0$	0	1	0	1	$\bar{a}_1 a_0$	0	1	0	1	$a_1 a_0$	1	0	1	0	$a_1 \bar{a}_0$	1	0	1	0	
	$a_3 a_2$																														
$a_1 a_0$	$\bar{a}_3 \bar{a}_2 00$	$\bar{a}_3 a_2 01$	$a_3 a_2 11$	$a_3 \bar{a}_2 10$																											
$\bar{a}_1 \bar{a}_0$	0	1	0	1																											
$\bar{a}_1 a_0$	0	1	0	1																											
$a_1 a_0$	1	0	1	0																											
$a_1 \bar{a}_0$	1	0	1	0																											
<div style="text-align: center; border: 1px solid black; width: fit-content; margin: 0 auto; padding: 2px 10px;">Bit a_0</div> <table style="margin: 10px auto; border-collapse: collapse;"> <tr> <td style="border: none;"></td> <td style="border: none; text-align: center;">$a_3 a_2$</td> <td style="border: none;"></td> <td style="border: none;"></td> <td style="border: none;"></td> </tr> <tr> <td style="border: none; text-align: right;">$a_1 a_0$</td> <td style="border: none; text-align: center;">$\bar{a}_3 \bar{a}_2 00$</td> <td style="border: none; text-align: center;">$\bar{a}_3 a_2 01$</td> <td style="border: none; text-align: center;">$a_3 a_2 11$</td> <td style="border: none; text-align: center;">$a_3 \bar{a}_2 10$</td> </tr> <tr> <td style="border: none; text-align: right;">$\bar{a}_1 \bar{a}_0$</td> <td style="border: 1px solid black; text-align: center;">0</td> <td style="border: 1px solid black; text-align: center;">1</td> <td style="border: 1px solid black; text-align: center;">0</td> <td style="border: 1px solid black; text-align: center;">1</td> </tr> <tr> <td style="border: none; text-align: right;">$\bar{a}_1 a_0$</td> <td style="border: 1px solid black; text-align: center;">1</td> <td style="border: 1px solid black; text-align: center;">0</td> <td style="border: 1px solid black; text-align: center;">1</td> <td style="border: 1px solid black; text-align: center;">0</td> </tr> <tr> <td style="border: none; text-align: right;">$a_1 a_0$</td> <td style="border: 1px solid black; text-align: center;">0</td> <td style="border: 1px solid black; text-align: center;">1</td> <td style="border: 1px solid black; text-align: center;">0</td> <td style="border: 1px solid black; text-align: center;">1</td> </tr> <tr> <td style="border: none; text-align: right;">$a_1 \bar{a}_0$</td> <td style="border: 1px solid black; text-align: center;">1</td> <td style="border: 1px solid black; text-align: center;">0</td> <td style="border: 1px solid black; text-align: center;">1</td> <td style="border: 1px solid black; text-align: center;">0</td> </tr> </table>		$a_3 a_2$				$a_1 a_0$	$\bar{a}_3 \bar{a}_2 00$	$\bar{a}_3 a_2 01$	$a_3 a_2 11$	$a_3 \bar{a}_2 10$	$\bar{a}_1 \bar{a}_0$	0	1	0	1	$\bar{a}_1 a_0$	1	0	1	0	$a_1 a_0$	0	1	0	1	$a_1 \bar{a}_0$	1	0	1	0	
	$a_3 a_2$																														
$a_1 a_0$	$\bar{a}_3 \bar{a}_2 00$	$\bar{a}_3 a_2 01$	$a_3 a_2 11$	$a_3 \bar{a}_2 10$																											
$\bar{a}_1 \bar{a}_0$	0	1	0	1																											
$\bar{a}_1 a_0$	1	0	1	0																											
$a_1 a_0$	0	1	0	1																											
$a_1 \bar{a}_0$	1	0	1	0																											

2.7 Les multiplexeurs et les démultiplexeurs

La transmission des informations d'une station à une autre nécessite plusieurs lignes en parallèle, ce qui est difficile à réaliser et très coûteux lorsque les stations sont géométriquement éloignées l'une de l'autre.

La solution est alors, transmettre en série sur une seule ligne, en utilisant à la station émettrice un convertisseur parallèle/série (Multiplexeur) et à la station réceptrice un convertisseur série/parallèle (Démultiplexeur).

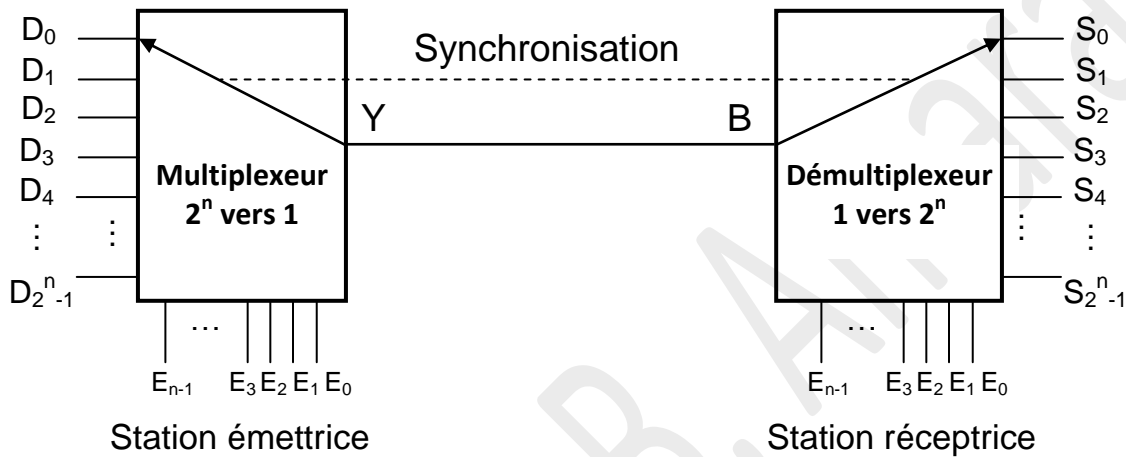

2.7.1 Les multiplexeurs

Un multiplexeur (MUX) est un circuit logique qui possède 2^n entrées ($D_0, D_1, D_2, \dots, D_{2^n-1}$), n entrées de sélection ($E_0, E_1, E_2, \dots, E_{n-1}$) et une seule sortie Y . Il est dit : **MUX 2^n vers 1** ou **MUX $2^n \times 1$** .

Sa fonction consiste d'effectuer l'aiguillage de l'une des entrées vers la sortie en fonction du code d'adresse appliqué sur les entrées de sélection.

Table de vérité

Table de vérité							Logigramme
Décimal	Entrées					Sorties	
	E_{n-1}	...	E_2	E_1	E_0	Y	
0	0	...	0	0	0	D_0	
1	0	...	0	0	1	D_1	
2	0	...	0	1	0	D_2	
3	0	...	0	1	1	D_3	
4	0	...	1	0	0	D_4	
5	0	...	1	0	1	D_5	
....	
2^n-1	1	...	1	1	1	D_{2^n-1}	

Circuit intégré :

74LS157 MUX 1 parmi 2

74LS153 MUX 1 parmi 4

74LS151 MUX 1 parmi 8

74LS150 MUX 1 parmi 16

2.7.2 Les démultiplexeurs

Un démultiplexeur (DEMUX) est un circuit logique qui possède une seule entrée **B**, **n** entrées de sélection (**E₀, E₁, E₂, ... E_{n-1}**) et **2ⁿ** sorties (**S₀, S₁, S₂, ... S_{2ⁿ-1}**). Il est dit : **DEMUX 1 vers 2ⁿ** ou **DEMUX 1 x 2ⁿ**.

Il effectue la fonction inverse d'un multiplexeur, il transmet la donnée d'entrée vers une des sorties selon le mot écrit aux entrées de sélection, il fonctionne comme un commutateur.

Table de vérité

Décimal	Entrées					Sorties				
	E _{n-1}	...	E ₂	E ₁	E ₀	S ₀	S ₁	S ₂	...	S _{2ⁿ-1}
0	0	...	0	0	0	B	0	0	...	0
1	0	...	0	0	1	0	B	0	...	0
2	0	...	0	1	0	0	0	B	...	0
3	0	...	0	1	1	0	0	0	...	0
4	0	...	1	0	0	0	0	0	...	0
5	0	...	1	0	1	0	0	0	...	0
....
2 ⁿ -1	1	...	1	1	1	0	0	0	...	B

Logigramme

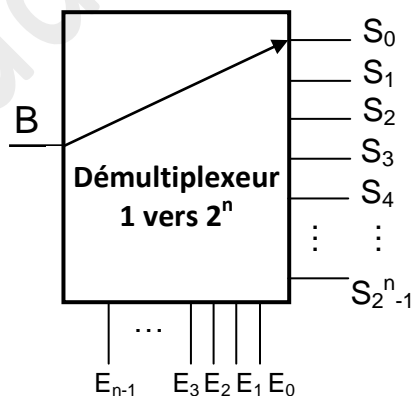

Circuit intégré :

4067 DEMUX 1 vers 16

74LS154 DEMUX 1 vers 16

74LS138 DEMUX 1 vers 8

74LS156 DEMUX 1 vers 4

2.7.3 Réalisation d'un multiplexeur 1 parmi 16 en utilisant 4 multiplexeurs 1 parmi 4 et un décodeur 1 parmi 4

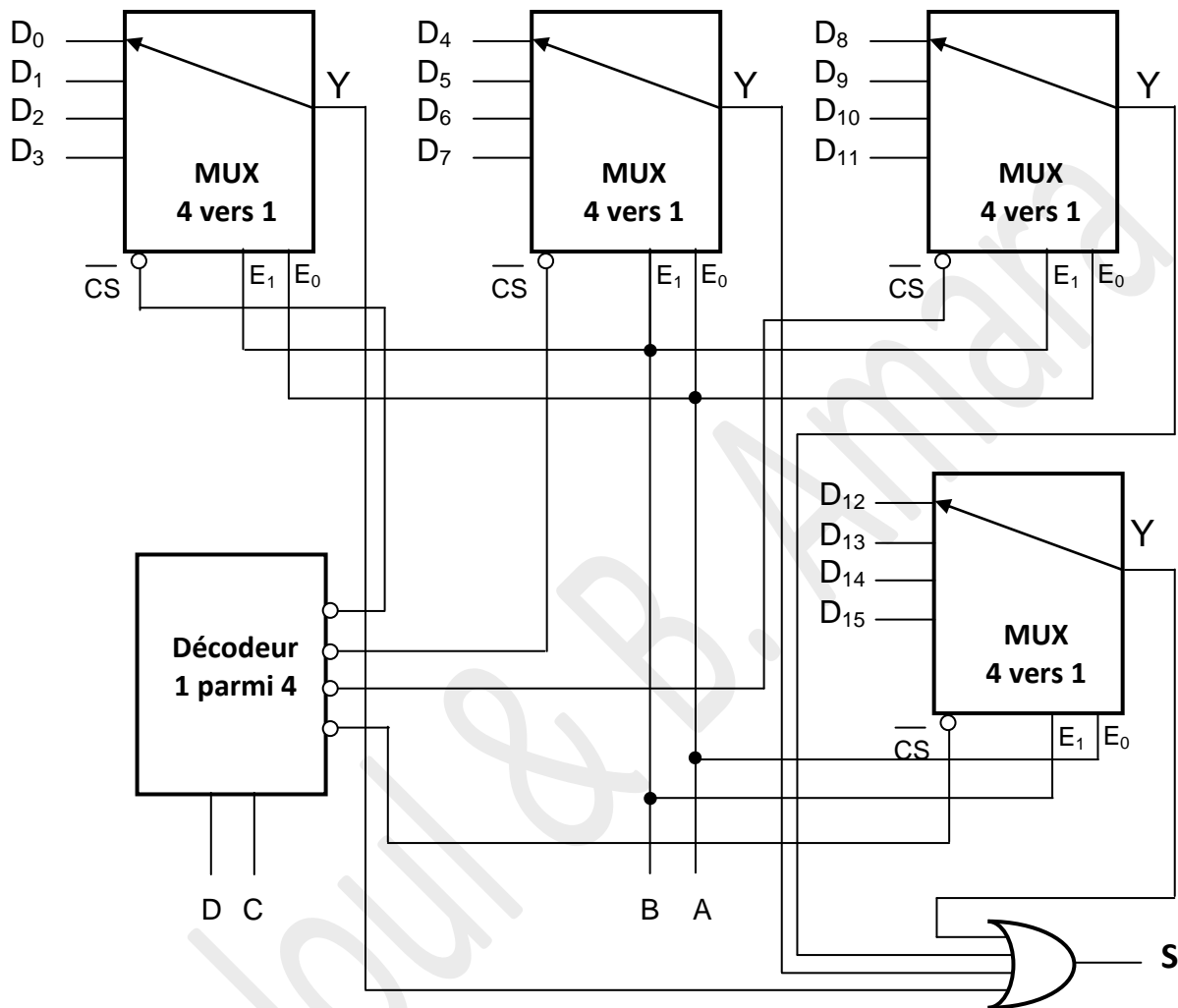

2.7.4 Réalisation des fonctions logiques à l'aide des multiplexeurs

Problème

Soit la fonction $F_{(A, B, C, D)} = \Sigma(0, 2, 5, 7, 11, 13, 14, 15)$. Réaliser cette fonction à l'aide d'un multiplexeur.

Solution

- Utilisation d'un multiplexeur 16 vers 1 (nombre de variables égal au nombre des entrées de sélection).

Décimal	Entrées				Sorties	
	E ₃ =D	E ₂ =C	E ₁ =B	E ₀ =A	Y	S
0	0	0	0	0	D ₀	1
1	0	0	0	1	D ₁	0
2	0	0	1	0	D ₂	1
3	0	0	1	1	D ₃	0
4	0	1	0	0	D ₄	0
5	0	1	0	1	D ₅	1
6	0	1	1	0	D ₆	0
7	0	1	1	1	D ₇	1
8	1	0	0	0	D ₈	0
9	1	0	0	1	D ₉	0
10	1	0	1	0	D ₁₀	0
11	1	0	1	1	D ₁₁	1
12	1	1	0	0	D ₁₂	0
13	1	1	0	1	D ₁₃	1
14	1	1	1	0	D ₁₄	1
15	1	1	1	1	D ₁₅	1

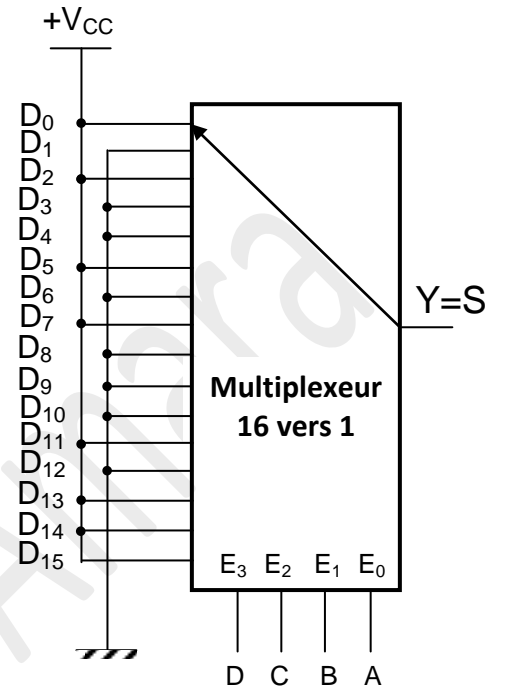

- Utilisation d'un multiplexeur 8 vers 1 (nombre de variables inférieur au nombre des entrées de sélection).

D	CBA	$\overline{CBA}(000)$	$\overline{CBA}(001)$	$\overline{CBA}(010)$	$\overline{CBA}(011)$	$\overline{CBA}(100)$	$\overline{CBA}(101)$	$\overline{CBA}(110)$	$CBA(111)$
$\overline{D}(0)$		0	1	2	3	4	5	6	7
D(1)		8	9	10	11	12	13	14	15
		D ₀ = \overline{D}	D ₁ =0	D ₂ = \overline{D}	D ₃ =D	D ₄ =0	D ₅ =1	D ₆ =D	D ₇ =1

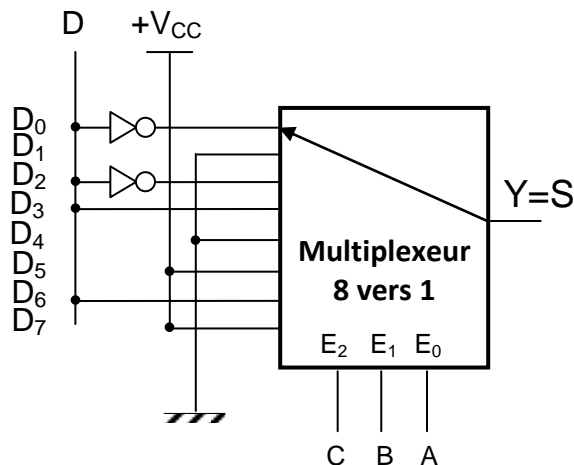

BIBLIOGRAPHIE et WEBOGRAPHIE** Bibliographie:**

- ① **Titre** : Circuits Numériques Théorie et Applications.
Auteur : Ronald J.Tocci.
Editeur : Reynald Goulet inc.
Année : 1996.
ISBN : 2-89377-108-4.
- ② **Titre** : Cours et Problèmes d'Electronique Numérique.
Auteur : Jean-Claude Laffont, Jean-Paul Vabre.
Editeur : Edition Marketing.
Année : 1986.
ISBN : 2-7298-8650-8.
- ③ **Titre** : Logique Combinatoire et Technologie.
Auteurs : Marcel Gindre, Denis Roux.
Editeur : BELIN.
Année : 1984.
ISBN : 2-7011-0857-8.
- ④ **Titre** : Systèmes Numériques.
Auteurs : Jaccob Millman, Arvin Grabel .
Editeur : McGRAW-HILL.
Année : 1989.
ISBN : 2-7042-1182-5.
- ⑤ **Titre** : Electronique Numérique.
Auteurs : Rached Tourki .
Editeur : Centre de publication Universitaire.
Année : 2005.
ISBN : 9973-37-019-8.
- ⑥ **Titre** : Support de cours de Systèmes Logiques.
Auteurs : Mohamed Habib BOUJMIL.
Année : 2004/2005.
- ⑦ **Titre** : Support Pédagogique de Systèmes Logiques.
Auteurs : Fedia DOUIRI.
Année : 2011/2012.



Sites Web :

<http://didier.villers.free.fr/STI-2D/tronc-commun-activites.htm>

<http://pageperso.lif.univ-mrs.fr/~severine.fratani/enseignement/lib/exe/fetch.php?media=archi:td4-seq.pdf>

<http://users.polytech.unice.fr/~fmuller/doc/ens/Peip2-SujetTP.pdf>

<http://ensa-mecatronique.e-monsite.com/medias/files/compteurs-cor.pdf>

<http://sebastien.bernard.free.fr/cours-tp-td-exo/TD-E-Logique-sequentielle-Fonction-Comptage.pdf>

http://ressource.electron.free.fr/cours/Exercice_de_logique_sequentielle.pdf

Gaaloul & B. Amara